

Guia do usuário da Dell™ Photo All-In-One Printer 964

Clique nos links à esquerda para obter informações sobre os recursos e a operação da impressora. Para obter informações sobre outras documentações fornecidas com a impressora, consulte [Para localizar informações](#).

Para fazer o pedido de tinta ou suprimentos da Dell:

1. Clique duas vezes no ícone da área de trabalho.



2. Visite o site da Dell: www.dell.com/supplies.
3. Faça o pedido dos suprimentos de impressoras Dell pelo telefone. Consulte o *Manual do proprietário* para obter o número de telefone correto em seu país.

Para obter o melhor serviço, certifique-se de que você tenha o Número da etiqueta de serviço da impressora Dell. Consulte [Código de serviço expresso e número da etiqueta de serviço](#).

Observações, avisos e cuidados

 **OBSERVAÇÃO:** Uma OBSERVAÇÃO indica informações importantes que ajudam você a usar melhor a impressora.

 **AVISO:** Um AVISO indica um dano potencial ao hardware ou uma perda de dados e explica como evitar o problema.

 **CUIDADO:** Um CUIDADO indica um risco de dano à propriedade, ferimentos ou morte.

As informações contidas neste documento estão sujeitas a alterações sem aviso prévio.
© 2005 Dell Inc. Todos os direitos reservados.

A reprodução, de qualquer espécie, sem a permissão por escrito da Dell Inc. é estritamente proibida.





Marcas comerciais usadas neste texto: *Dell*, o logotipo *DELL*, *Dell Picture Studio* e *Dell Ink Management System* são marcas comerciais da Dell Inc.; *Microsoft* e *Windows* são marcas comerciais registradas da Microsoft Corporation.

Outras marcas e outros nomes comerciais podem ser usados neste documento como referência às entidades proprietárias das marcas e dos nomes ou de seus produtos. A Dell Inc. isenta-se de qualquer interesse proprietário sobre marcas e nomes comerciais que não sejam os seus próprios.

Modelo 964

Julho de 2005 SRV DC840 Rev. A00

Para localizar informações

O que você está procurando?	Encontre aqui
<ul style="list-style-type: none">• Drivers para a impressora• O <i>Guia do usuário</i>	<p><i>CD Drivers and Utilities</i></p>  <p>Se você comprou o computador e a impressora Dell ao mesmo tempo, a documentação e os drivers da sua impressora já estarão instalados no computador. Você pode utilizar o CD para desinstalar/reinstalar os drivers ou acessar a documentação.</p> <p>Os arquivos Leiam e podem estar incluídos no CD, trazendo atualizações recentes sobre alterações técnicas da impressora ou material de referência técnica avançado para técnicos ou usuários experientes.</p>
Como configurar a impressora	<p>Cartaz <i>Configuração da impressora</i></p> 
<ul style="list-style-type: none">• Informações sobre segurança• Como configurar e usar a impressora• Informações sobre garantia	<p><i>Manual do proprietário</i></p> 
Código de serviço expresso e número da etiqueta de serviço	<p>Código de serviço expresso e número da etiqueta de serviço</p> 

	Essa etiqueta está localizada sob a unidade de impressão. Para obter mais informações, consulte Código de serviço expresso .
<ul style="list-style-type: none"> • Drivers mais recentes para a impressora • Respostas para perguntas de suporte e serviços técnicos • Documentação da impressora 	<p>Site de suporte da Dell</p> <p>O site de suporte da Dell oferece várias ferramentas on-line, incluindo:</p> <ul style="list-style-type: none"> • Soluções - Dicas e sugestões de solução de problemas, artigos técnicos e cursos on-line • Atualizações - Informações de atualização de componentes, como a memória • Atendimento ao cliente - Informações de contato, status de pedidos, garantias e informações sobre reparos • Downloads - Drivers • Referência - Documentação da impressora e especificações do produto
<ul style="list-style-type: none"> • Como usar o Windows XP • Documentação da impressora 	<p>Centro de ajuda e suporte do Windows XP</p> <ol style="list-style-type: none"> 1. Clique em Iniciar→ Ajuda e suporte. 2. Digite uma palavra ou frase que descreva o seu problema e clique no ícone de seta. 3. Clique no tópico que melhor descreve o seu problema. 4. Siga as instruções exibidas na tela.

Sobre a impressora

- Para entender as peças da impressora
- Configuração da impressora
- Para entender o painel do operador
- Menus do painel do operador
- Para entender o Sensor automático de tipo de papel
- Colocação do papel

A Dell Photo AIO Printer 964 pode ser utilizada para realizar várias tarefas. Estas são algumas observações importantes:

- Se a impressora estiver conectada a um computador, você poderá usar o painel do operador ou o software da impressora para criar documentos de qualidade com rapidez.
- *É* necessário conectar a impressora a um computador para poder imprimir, digitalizar ou usar a função Salvar fotos no comput. .
- *Não é* necessário conectar a impressora a um computador para fazer fotocópias, enviar fax ou imprimir a partir de cartões de memória ou de uma câmera ativada para PictBridge.

 **OBSERVAÇÃO:** A impressora (esteja ela conectada ou não a um computador) deve estar conectada a uma linha telefônica para que você possa enviar um fax.

 **OBSERVAÇÃO:** Se você usar um modem DSL no computador, deverá instalar um filtro de DSL na linha telefônica conectada à impressora.

Para entender as peças da impressora

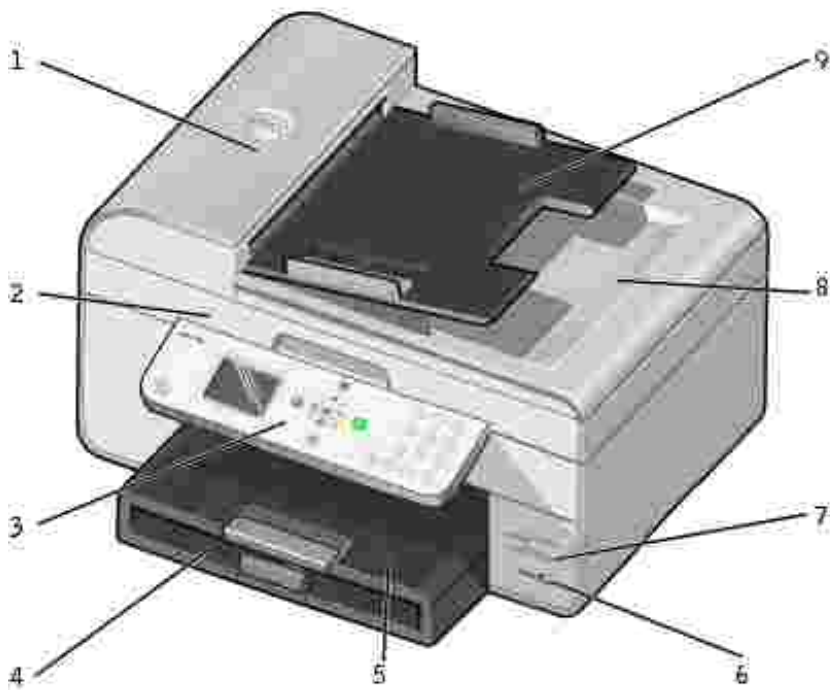



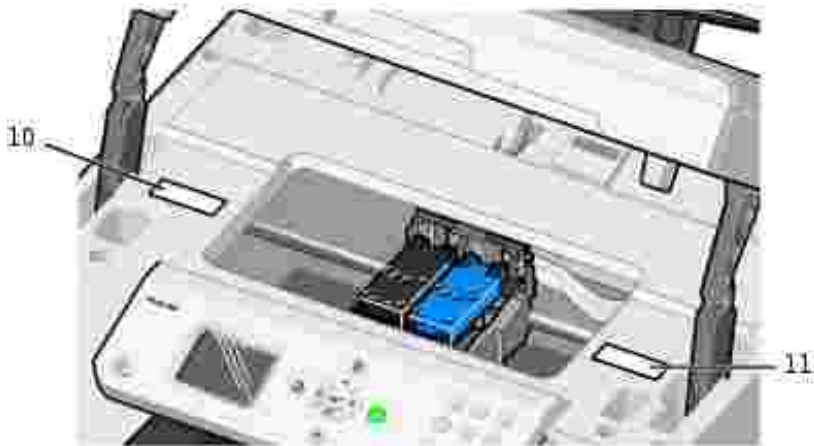

Número:	Peça:	Descrição:
1	Alimentador automático de documentos (ADF)	Digitalize, copie ou envie por fax documentos de várias páginas e/ou documentos em tamanho Ofício.
2	Unidade de impressão	Unidade que é erguida para que você tenha acesso aos cartuchos de tinta.
3	Painel do operador	O painel da impressora usado para controlar as operações de cópia, digitalização, envio/recebimento de fax e impressão. Para obter mais informações, consulte Uso do painel do operador .
4	Bandeja de entrada de papel	Local onde o papel é colocado na impressora.
5	Bandeja de saída do papel	Bandeja que segura o papel quando ele sai da impressora. OBSERVAÇÃO: Puxe a parada da bandeja de saída do papel totalmente para fora para estendê-la.
6	Conector PictBridge	O conector usado para conectar sua câmera digital compatível com PictBridge à impressora.
7	Slots de cartão de mídia	Slot no qual é inserido um cartão de mídia contendo fotografias digitais. OBSERVAÇÃO: O LCD exibe somente os arquivos JPG encontrados no cartão de mídia. Para exibir outros tipos de imagem armazenados no cartão de mídia, abra o Gerenciador de cartões de memória. Para obter mais informações, consulte Uso do Gerenciador de cartões de memória .
8	Tampa superior com bandeja de saída do ADF integrada	Parte superior da impressora que mantém o documento ou a fotografia retos enquanto eles são digitalizados. Também é possível recolher o documento original depois de ele ter passado pelo ADF nesta etapa.

9	Bandeja de entrada do ADF	Coloque os documentos originais na impressora. O uso desta bandeja é recomendado para digitalizar, copiar ou enviar por fax documentos de várias páginas.
---	---------------------------	---

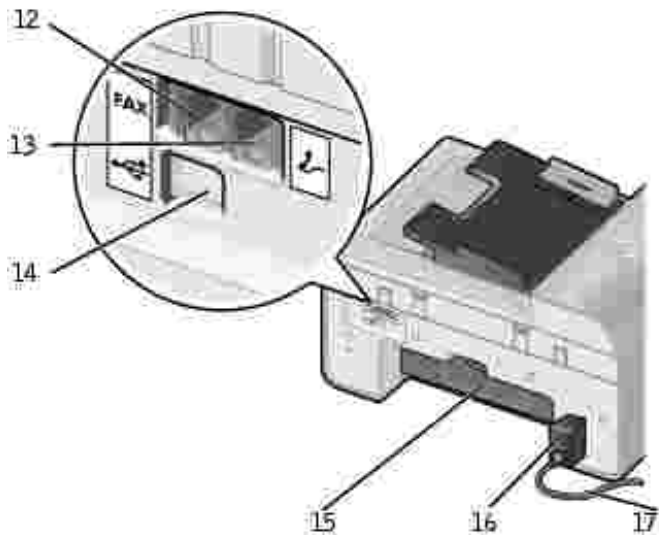

10	Etiqueta para pedido de suprimentos	Para pedir cartuchos de tinta ou papel, visite www.dell.com/supplies .
11	Código de serviço expresso	<ul style="list-style-type: none"> • Identifique sua impressora ao usar o support.dell.com ou entrar em contato com o suporte técnico. • Informe o Código de serviço expresso para direcionar sua chamada ao entrar em contato com o suporte técnico. <p>OBSERVAÇÃO: O Código de serviço expresso não está disponível em todos os países.</p>





12	Conector de FAX ( - conector no lado esquerdo)	Conecta a impressora a uma linha telefônica ativa para enviar e receber fax. OBSERVAÇÃO: Não ligue outros dispositivos ao conector de FAX ( - o conector no lado esquerdo) nem conecte uma linha DSL (Digital Subscriber Line) ou uma rede ISDN (Integrated Services Digital Network) à impressora sem usar um filtro de linha digital.
13	Conector de telefone ( - conector no lado direito)	Remova o plugue azul para conectar outros dispositivos, como um modem para dados/fax, um telefone ou uma secretária eletrônica, à impressora. OBSERVAÇÃO: Se a comunicação telefônica no seu país for serial (como é o caso da Alemanha, Suécia, Dinamarca, Áustria, Bélgica, Itália, França e Suíça), remova o plugue azul do conector direito () e insira o terminador amarelo fornecido para que o fax funcione corretamente. Você não conseguirá usar essa porta para outros dispositivos nesses países.
14	Conector USB	Conecta a impressora a um computador.
15	Porta de acesso traseira	Abra-a para remover atolamentos de papel.
16	Fonte de alimentação	Fornece energia à impressora. OBSERVAÇÃO: A fonte de alimentação é removível. Quando a fonte de alimentação é removida da impressora, mas permanece conectada a uma tomada, um LED fica aceso para notificar que há energia. OBSERVAÇÃO: Se não houver energia quando você desconectar a máquina, a energia será desligada quando a máquina for reconectada.
17	Conector do cabo de alimentação	Conecta a fonte de alimentação da impressora à tomada usando um cabo de alimentação específico de país.

Configuração da impressora

 **OBSERVAÇÃO:** A Dell Photo All-In-One Printer 964 suporta Microsoft® Windows® 2000, Windows XP e Windows XP Professional X64 Edition.

Para configurar a impressora, siga as etapas descritas no cartaz *Configuração da impressora*. Caso tenha problemas durante a configuração, consulte Solução de problemas.

 **OBSERVAÇÃO:** A Dell Photo AIO Printer 964 é um dispositivo analógico que só funciona quando está diretamente conectado a uma tomada. Outros dispositivos, como um telefone ou uma secretária eletrônica, podem ser ligados ao conector de telefone ( - conector no lado direito) para serem detectados pela impressora, conforme descrito nas etapas de configuração. Se houver uma conexão digital, como ISDN, DSL ou ADSL, será necessário um filtro de linha digital. Entre em contato com seu provedor de serviços de Internet para obter detalhes.

Menu Config.inicial

A impressora exibe o menu Config.inicial automaticamente quando é ligada pela primeira vez.

Item de menu	Definições
Idioma	Use os botões de Seta para a esquerda e para a direita ◀ ▶ para ver as opções de idioma. Quando o idioma desejado estiver realçado, pressione Selecionar ⓧ .
País	Use os botões de Seta para a esquerda e para a direita ◀ ▶ para ver as opções de país. Quando o país desejado estiver realçado, pressione Selecionar ⓧ .
Definir data e hora	Pressione Selecionar ⓧ para entrar no menu Definir data e hora . Para obter mais informações, consulte Menu Definir data e hora .

Atualização das definições

Você pode atualizar as definições de hora, data, idioma e país após a configuração inicial acessando o menu Config .

Para entender o painel do operador









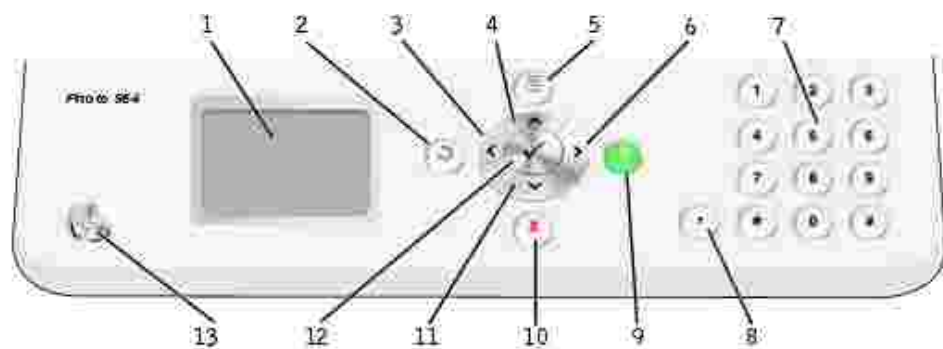

Uso do painel do operador

Os botões do painel do operador permitem copiar documentos e fotografias, enviar documentos por fax e imprimir fotografias a partir de um cartão de memória ou de uma câmera ativada para PictBridge sem a necessidade de se conectar a um computador. A impressora está ligada quando o botão Liga/Desliga está aceso. É possível alterar as definições usando os botões Menu ⓧ , Selecionar ⓧ e de Seta , bem como iniciar uma operação de digitalização, cópia ou fax usando o botão Iniciar ⓧ .

O visor mostra:

- O status da impressora
- Mensagens
- Menus
- Fotografias armazenadas em cartões de memória



Número:	Peça:		Finalidade:
1	Visor de cristal líquido (LCD)		Mostrar as opções disponíveis.
2	Voltar		Voltar para um nível de menu ao navegar pelos menus disponíveis no visor.
3	Seta para a esquerda		<ul style="list-style-type: none"> • Diminuir um número no visor. • Navegar por uma lista no visor.
4	Seta para cima		Percorrer as opções disponíveis no menu.
5	Menu		Percorrer os menus disponíveis.
6	Seta para a direita		<ul style="list-style-type: none"> • Aumentar um número no visor. • Navegar por uma lista no visor.
7	Um número ou símbolo do teclado		<ul style="list-style-type: none"> • No modo de fax: <ul style="list-style-type: none"> ○ Digitar números de fax. ○ Selecionar letras ao criar uma lista de discagem rápida. ○ Digitar números para informar ou editar a data e a hora mostradas no visor da impressora. • No modo de cópia, selecionar o número de cópias a serem feitas.
8	Pausa		<p>Inserir uma pausa de três segundos no número a ser discado a fim de aguardar uma linha externa ou passar por um sistema de atendimento automatizado.</p> <p>OBSERVAÇÃO: Insira uma pausa somente se você já tiver começado a digitar o número.</p>
9	Iniciar		<ul style="list-style-type: none"> • Iniciar um trabalho de digitalização, cópia ou fax. • No Modo foto, imprimir fotografias. <p>OBSERVAÇÃO: Se você iniciar uma cópia sem especificar se ela deve ser feita em cores ou em preto e branco, por padrão será usada a opção em cores.</p>
10	Cancelar		<ul style="list-style-type: none"> • Cancelar um trabalho de digitalização, impressão ou cópia em andamento. • Sair de um menu. • Apagar um número de fax ou encerrar uma transmissão de fax e retornar o visor ao padrão de fax. • Apagar as definições atuais e retornar às definições padrão.
11	Seta para baixo		Percorrer as opções disponíveis no menu.
12	Selecionar		Escolher a opção exibida no visor.
13	Liga/Desliga		Ligar ou desligar a impressora.

Menus do painel do operador



Menu principal

Neste menu, você pode navegar até os modos Copiar , Foto , Fax , Digitalizar , Config ou Manutenção disponíveis na impressora.



Você também pode exibir fotografias, enviar um fax ou executar uma operação de cópia ou digitalização rápida diretamente no menu principal.

Modo Copiar

Para alterar definições do Modo Copiar :

1. No menu principal, use os botões de Seta para cima e para baixo   até que Copiar seja exibido.
2. Pressione Selecionar .

Menu Modo Copiar

Item de menu	Definições
Cor	<ul style="list-style-type: none">• Cor*• Preto/branco
Cópias	1–99
Reduzir/Ampl.	<ul style="list-style-type: none">• 50%• 100%*• 200%• Personalizar%• Ajustar à página• Cartaz 2x2• Cartaz 3x3• Cartaz 4x4
Qualid.	<ul style="list-style-type: none">• Rascunho• Normal*• Fotografia
Mais claro/Mais escuro	Use os botões de Seta para a esquerda e para a direita   a fim de especificar uma definição de tonalidade (a definição média é o padrão).
Tam.papel	<ul style="list-style-type: none">• Hagaki• L• 2L• A6• A5• B5• A4• 3x5• 4x6• 8,5x11*

	<ul style="list-style-type: none"> • 8,5x14
Tipo de papel	<ul style="list-style-type: none"> • Detectar autom.* • Comum • Especial • Fotografia • Transparência
Agrupar	<ul style="list-style-type: none"> • Desativado* • Ativado
Layout	<ul style="list-style-type: none"> • 1 por página* • 4 por página • 9 por página • 16 por página
Tipo cont.	<ul style="list-style-type: none"> • Texto/gráficos* • Fotografia • Somente texto • Des. da linha
Alterar definições padrão	Pressione Selecionar  para entrar no menu Copiar def. padrão . Para obter mais informações, consulte Menu Copiar def. padrão .
*Definição padrão de fábrica	

Modo foto

A maioria das câmeras digitais usa um cartão de memória para armazenar fotografias. A Dell Photo AIO Printer 964 suporta as seguintes mídias digitais:

- CompactFlash Type I e II
- Memory Stick
- Memory Stick PRO
- Memory Stick Duo
- Microdrive
- SmartMedia
- Secure Digital
- MultiMediaCard
- xD-Picture Card

Para editar as definições do Modo foto:









1. Insira um cartão fotográfico.

Depois de ler o cartão, a impressora alterna automaticamente para o Modo foto .

 **OBSERVAÇÃO:** Não remova o cartão enquanto ele estiver sendo lido. Os dados podem ser corrompidos.





2. Pressione Selecionar .

Menu principal do Modo foto

Item de menu	Definições
Exib.apres.slides	Pressione Selecionar  para entrar no menu Apresentação de fotografias , onde você pode especificar a velocidade da apresentação das fotografias contidas no cartão. Realce a velocidade desejada e pressione Selecionar  para iniciar a apresentação.
Procurar e imprimir fotos	Pressione Selecionar  para entrar no modo Visualizar imp. de foto . É possível imprimir fotografias diretamente da tela de visualização.
Impr.todas fotos	Pressione Selecionar  para entrar na tela Impr.todas fotos , onde você pode especificar o número de fotografias a serem impressas em uma página. OBSERVAÇÃO: Somente as fotografias armazenadas no formato JPG podem ser impressas diretamente do cartão de memória. Para imprimir as fotografias armazenadas no cartão de memória com outro formato de arquivo, primeiro é necessário transferi-las para o computador.
Salvar fotos no comput.	Pressione Selecionar  para entrar no modo Salvar no PC . É possível salvar as fotografias do cartão fotográfico no computador.
Alterar def.padrão impr.foto	Pressione Selecionar  para entrar no menu Def. impr. fotos . Para obter mais informações, consulte Menu Def. impr. fotos .
Alterar definições padrão	Pressione Selecionar  para entrar no menu Def. padrão de foto . Para obter mais informações, consulte Menu Def. padrão de foto .
Impr. seleções câmera	Pressione Selecionar  para entrar no menu Imprimir seleção DPOF . Para obter mais informações, consulte Menu Imprimir DPOF . OBSERVAÇÃO: Deve haver arquivos DPOF salvos no cartão de memória para que você possa ver esta opção. Um arquivo DPOF é criado por uma câmera e salvo em um cartão de memória.



Menu de + opções de foto

Para acessar o Menu de + opções de foto , pressione Menu  quando estiver no modo Visualizar imp. de foto .

Item de menu	Definições
Editar foto	Pressione Selecionar  para entrar no menu Definições de edição de foto . Para obter mais informações, consulte Menu Definições de edição de foto .
Exibir tela int.	Pressione Selecionar  para exibir a foto em tela inteira.
Alterar def. de impressão	Pressione Selecionar  para entrar no menu Def. impr. fotos . Para obter mais informações, consulte Menu Def. impr. fotos .
Visualizar impressão	Pressione Selecionar  para ver uma visualização do trabalho de impressão da foto selecionada.

Menu Definições de edição de foto

Para acessar o menu Definições de edição de foto , selecione **Editar foto** no Menu de + opções de foto .

Item de menu	Definições
Brilho	Use os botões de Seta para a esquerda e para a direita   a fim de especificar uma definição de tonalidade (a definição média é o padrão)
Girar	<ul style="list-style-type: none"> • Sentido horário* • Sentido anti-horário
Cortar	<ul style="list-style-type: none"> • Reduz.* • Expand.
Pan.	Use os botões de Seta para colocar a caixa da área de interesse no lugar na visualização da foto.
Remover olhos vermelhos	<ul style="list-style-type: none"> • Não* • Sim
*Definição padrão de fábrica	

Menu Def. impr. fotos

Para acessar o menu Def. impr. fotos , selecione **Alterar def.padrão impr.foto** no menu principal Modo foto .

Item de menu	Definições
Tam.papel	<ul style="list-style-type: none"> • Hagaki • L • 2L • A6 • 10x15cm • A5 • 13x18cm • B5 • A4 • 4x6 • 5x7 • 8,5x11*
Tam. foto	<ul style="list-style-type: none"> • Hagaki • L • 2L • 60x80mm • A6 • 10x15cm • A5 • 13x18cm • B5 • A4 • 4x6 • 5x7 • 8x10 • 8,5x11
Layout	<ul style="list-style-type: none"> • Automático* • Sem borda (1 por página) • 1 foto centraliz. • 1 por página • 2 por página • 3 por página • 4 por página • 6 por página • 8 por página • 16 por página
Qualid.	<ul style="list-style-type: none"> • Rascunho • Normal* • Fotografia
Tipo de papel	<ul style="list-style-type: none"> • Detectar autom.* • Comum • Especial • Fotografia • Transparência
*Definição padrão de fábrica	





Menu Imprimir DPOF

O menu Imprimir DPOF é acessado selecionando-se a opção Impr. seleções câmera no menu principal Modo foto .

Item de menu	Definições
Impr. seleções câmera	Pressione Selecionar  para entrar em Visualização de seleção de câmera . Para obter mais informações, consulte Visualização de seleção de câmera .



Visualização de seleção de câmera

A opção Visualização de seleção de câmera é acessada pressionando-se Selecionar  no menu Imprimir DPOF .

Para navegar pelas seleções de câmera, use os botões de Seta para a esquerda e para a direita   . Pressione Iniciar  para imprimir as fotografias usando as definições de impressão atuais. Para alterar as definições de impressão, pressione Menu  .

Modo de fax

Para editar as definições do Modo de fax :

1. No menu principal, use os botões de Seta para cima e para baixo   até que Fax seja exibido.
2. Pressione Selecionar  .







Para que o modo de fax funcione corretamente:

- O conector de FAX da impressora (**FAX** - conector no lado esquerdo) deve ser conectado a uma linha telefônica ativa. Consulte Configuração da impressora com o equipamento para obter detalhes de configuração.

 **OBSERVAÇÃO:** Não é possível usar o recurso de fax com uma linha DSL ou uma rede ISDN, a menos que você adquira um filtro de linha digital. Entre em contato com seu provedor de serviços de Internet para obter mais detalhes.

- Se você estiver usando as ferramentas de Fax da impressora Dell para enviar um fax a partir de um aplicativo, a impressora deverá ser conectada a um computador por meio de um cabo USB.







Menu Edit. defin.fax

Item de menu	Ação
Janela de n° fax	Use o teclado para inserir o número para o qual você deseja enviar um fax. O número é exibido na janela. OBSERVAÇÃO: Esta janela também é usada para inserir um número de fax por difusão, o que permite enviar um fax para vários destinatários em uma única operação.
List.telef.	Pressione Selecionar  para entrar no menu List.telef. . Para obter mais informações, consulte Menu List.telef. .
Hist. redisc.	Pressione Selecionar  para exibir o histórico de rediscagem. Os cinco últimos números são exibidos na tela.
Disc. gancho	Pressione Selecionar  para entrar no modo Disc. gancho .
Atras. envio fax	Pressione Selecionar  para exibir a tela Atras. envio fax . Nessa tela, use o teclado para especificar o horário em que o fax deverá ser enviado.
Atend.auto.	<ul style="list-style-type: none"> • Ativado* • Programado - pressione Selecionar  para entrar no menu Agenda atend. auto . Para obter mais informações, consulte Menu Agenda atend. auto . • Desativado
Edit. defin.fax	Pressione Selecionar  para entrar no menu Edit. defin.fax . Para obter mais informações, consulte Menu Edit. defin.fax .
Config.fax	Pressione Selecionar  para entrar no menu Config.fax . Para obter mais informações, consulte Menu Config.fax .
*Definições padrão de fábrica	

Menu List.telef.

O menu List.telef. é acessado selecionando-se List.telef. no menu Edit. defin.fax . Também é possível acessar este menu selecionando-se Lista telef.disc.ráp. no menu Config.fax .

Você pode especificar até 99 números de discagem rápida - 89 números individuais e 10 entradas de grupo com até 30 números cada.

Item de menu	Ação
Pesq. nome	Pressione Selecionar  para entrar no menu Pesq. nome . Para obter mais informações, consulte Menu Pesq. nome .
Pesquisa de número de telefone	Pressione Selecionar  para entrar no menu Pesquisa de número de telefone . Para obter mais informações, consulte Menu Pesquisa de número de telefone .
Adic.ent.	Pressione Selecionar  para entrar no menu Lista telef.: Adic.ent. . Para obter mais informações, consulte Menu Lista telef.: Adic.ent. .
Pesquisa de grupo	Pressione Selecionar  para entrar no menu Pesquisa de grupo . Para obter mais informações, consulte Menu Pesquisa de grupo .
Adic.grp.	Pressione Selecionar  para entrar no menu List.telef.: Adic.grp. . Para obter mais informações, consulte Menu List.telef.: Adic.grp. .
Impr.lista	Pressione Selecionar  para imprimir a lista de telefones armazenada na impressora.

Menu Pesq. nome

Para acessar o menu Pesq. nome , selecione Pesq. nome no menu List.telef. .

Item de menu	Ação
Janela de critérios de pesquisa	Use o teclado para digitar uma letra. A entrada certa na lista de telefones é mostrada automaticamente.
Disc. ráp.	Os nomes das entradas de discagem rápida são mostrados. O número de discagens rápidas listado varia de acordo com o valor especificado na impressora.

Menu Pesquisa de número de telefone

Para acessar o menu Pesquisa de número de telefone , selecione Pesq. disc.rápida no menu List.telef. .

Item de menu	Ação
Janela de critérios de pesquisa	Use o teclado para digitar um número. A entrada certa na lista de telefones é mostrada automaticamente.
Disc. ráp.	Os números de fax das entradas de discagem rápida são mostrados. O número de discagens rápidas listado varia de acordo com o valor especificado na impressora.

Menu Lista telef.: Edit.ent.

Para acessar o menu Lista telef.: Edit.ent. , pressione Menu  quando um número de discagem rápida estiver realçado nos menus Pesquisa de número de telefone ou Pesq. nome .

Item de menu	Ação
Nome	Use o teclado para editar o nome do contato.
Número do fax	Use o teclado para editar o número de fax do contato.
Nº disc.rápid.	É exibido o número de discagem rápida atribuído ao contato. OBSERVAÇÃO: O número de discagem rápida é atribuído automaticamente. Não é possível modificá-lo.
Excluir entrada	Pressione Selecionar  para excluir a entrada da lista de telefones.

Menu Lista telef.: Adic.entr.

Para acessar o menu Lista telef.: Adic.entr. , selecione **Adic.entr.** no menu List.telef. .

Item de menu	Ação
Nome	Use o teclado para digitar o nome do contato.
Número do fax	Use o teclado para digitar o número de fax do contato.
Nº disc.rápid.	O número de discagem rápida mais baixo disponível é atribuído ao contato. OBSERVAÇÃO: O número de discagem rápida é atribuído automaticamente. Não é possível modificá-lo.

Menu Pesquisa de grupo

Para acessar o menu Pesquisa de grupo , selecione **Pesquisa de grupo** no menu List.telef. .

Item de menu	Ação
Janela de critérios de pesquisa	Use o teclado para digitar uma letra. A entrada certa na lista de telefones é mostrada automaticamente.
Disc. ráp.	Os números de fax das entradas do grupo são mostrados. A quantidade de grupos listados depende da quantidade de grupos especificados na impressora.



Menu Edit.grupo

Você pode acessar o menu Edit.grupo pressionando Menu  quando um número de discagem rápida estiver realçado na Pesquisa de grupo .

Item de menu	Ação
Nome	Use o teclado para editar o nome do contato.
Número do fax	Use o teclado para editar o número de fax do contato.
Nº disc.rápid.	É exibido o número de discagem rápida atribuído ao contato. OBSERVAÇÃO: O número de discagem rápida é atribuído automaticamente. Não é possível modificá-lo.
Excluir entrada	Pressione Selecionar  para excluir a entrada da lista de telefones.

Menu List.telef.: Adic.grp.

Para acessar o menu List.telef.: Adic.grp. , selecione Adic.grp. no menu List.telef. .

Item de menu	Ação
Nome	Use o teclado para editar o nome do contato.
Janela de nº fax	Use o teclado para editar o número de fax do contato.
Pesq. nome	Pressione Selecionar  para entrar no menu Pesq. nome . Para obter mais informações, consulte Menu Pesq. nome .
Pesquisa de número de telefone	Pressione Selecionar  para entrar no menu Pesquisa de número de telefone . Para obter mais informações, consulte Menu Pesquisa de número de telefone .
Hist. redisc.	Pressione Selecionar  para exibir o histórico de rediscagem. Os cinco últimos números são exibidos na tela.
Nº disc.rápid.	O número de discagem rápida mais baixo disponível é atribuído ao contato. OBSERVAÇÃO: O número de discagem rápida é atribuído automaticamente. Não é possível modificá-lo.

Menu Agenda atend. auto



Para acessar o menu Agenda atend. auto , selecione Agendado nas opções de Atend.auto. do menu Edit. defin.fax ou selecione Agenda atend. auto no menu Toc/atend .

Quando o Atendimento automático está ativado, o aparelho de fax recebe os fax automaticamente, sem a intervenção do usuário. Quando o Atendimento automático está desativado, os fax devem ser recebidos manualmente.

Item de menu	Ação
Ativ.atend.auto. às	Use o teclado para especificar o horário em que o Atendimento automático deve ser ativado.
Desativ.atend.auto. às	Use o teclado para especificar o horário em que o Atendimento automático deve ser desativado.







Menu Edit. defin.fax

Para acessar o menu Edit. defin.fax , selecione Edit. defin.fax no menu Edit. defin.fax .

Item de menu	Definições
Qualid.	<ul style="list-style-type: none">• Padrão*• Alta• Superalta• Excelente
Mais claro/Mais escuro	Use os botões de Seta para a esquerda e para a direita   a fim de especificar uma definição de tonalidade (a definição média é o padrão).
*Definições padrão de fábrica	





Menu Config.fax

Para acessar o menu Config.fax , selecione Config.fax no menu Edit. defin.fax ou selecione Alterar def. padrão fax no menu Config .

Item de menu	Ação
Lista telef.disc.ráp.	Pressione Selecionar  para entrar no menu List.telef. . Para obter mais informações, consulte Menu List.telef. .
Hist. e relat.	Pressione Selecionar  para entrar no menu Hist. e relat. . Para obter mais informações, consulte Menu Hist. e relat. .
Toc/atend	Pressione Selecionar  para entrar no menu Toc/atend . Para obter mais informações, consulte Menu Toc/atend .
Impr. fax	Pressione Selecionar  para entrar no menu Impr. fax . Para obter mais informações, consulte Menu Impr. fax .
Disc. e env.	Pressione Selecionar  para entrar no menu Disc. e env. . Para obter mais informações, consulte Menu Disc. e env. .
Bloq. fax	Pressione Selecionar  para entrar no menu Bloq. fax . Para obter mais informações, consulte Menu Bloq. fax .





Menu Hist. e relat.

Para acessar o menu Hist. e relat. , selecione Hist. e relat. no menu Config.fax .

Item de menu	Ação
Exib hist na tela	Pressione Selecionar  para exibir o histórico de fax na tela.
Impr. hist. env.	Pressione Selecionar  para imprimir um histórico dos fax enviados.
Impr. hist. receb.	Pressione Selecionar  para imprimir um histórico dos fax recebidos.
Exibir fax pend.	Pressione Selecionar  para exibir informações sobre fax pendentes na tela.
Relat.	<ul style="list-style-type: none"> • Impr. manual* • A cada 40 trab.
Impr.hist.atividade do fax	Pressione Selecionar  para imprimir um relatório do histórico de atividade do fax.
Confirm.	<ul style="list-style-type: none"> • Desativado • Após erro* • P/ todos
*Definições padrão de fábrica	



Menu com mais opções do histórico de fax

Você pode acessar o menu com mais opções do histórico de fax realçando um dos números mostrados na tela Hist.do fax e pressionando Selecionar  .

Item de menu	Ação
Redisc. núm.	Pressione Selecionar  para inserir no menu Edit. defin.fax o número selecionado exibido na tela.
Adic. nº a cat telef	Pressione Selecionar  para inserir no menu Adic. nº a cat telef o valor do campo de número de fax preenchido automaticamente com o número de fax atual.
Adic nº a fax bloq	Pressione Selecionar  para inserir no menu Adic nº a fax bloq o valor do campo de número de fax preenchido automaticamente com o número de fax atual.
Limp. todo hist.	Pressione Selecionar  para apagar o Histórico de atividades no visor e na impressão.

Menu Toc/atend

Para acessar o menu Toc/atend , selecione Toc/atend no menu Config.fax .

Item de menu	Definições
Vol toq	<ul style="list-style-type: none"> • Desativado • Baixo* • Alto
Atender em	<ul style="list-style-type: none"> • 1º toque • 2º toque • 3º toque* • 5º toque
Toque dif.	<ul style="list-style-type: none"> • Qq toque* • Um toque • Dois toq. • Três toques
Agenda atend. auto	Pressione Selecionar  para entrar no menu Agenda atend. auto . Para obter mais informações, consulte Menu Agenda atend. auto .
Encam. fax	<ul style="list-style-type: none"> • Desativado* • Encam. • Impr. e encam.
Código de atendimento	Pressione Selecionar  para exibir o menu Código de atendimento . Para alterar o código, use o teclado para especificar um novo código e pressione Selecionar  . OBSERVAÇÃO: O código padrão é DELL# (3355#) .
Correção erro	<ul style="list-style-type: none"> • Ativado* • Desativado
*Definições padrão de fábrica	





Menu Impr. fax

Para acessar o menu Impr. fax , selecione Impr. fax no menu Config.fax .

Item de menu	Definições
Tam.papel	<ul style="list-style-type: none"> • 8,5x11* • 8,5x14 • A4
Se mto grande	<ul style="list-style-type: none"> • Ajustar à pág.* • Usar 2 p
Qualid.	<ul style="list-style-type: none"> • Rascunho • Normal* • Fotografia
Rodapé fax	<ul style="list-style-type: none"> • Ativado* • Desativado
*Definições padrão de fábrica	

Menu Disc. e env.

Para acessar o menu Disc. e env. , seleccione Disc. e env. no menu Config.fax .





Item de menu	Definições
Número do fax	Pressione Selecionar  para ir para a tela Número do fax . Use o teclado para digitar o número de fax da impressora. Esse é o número mostrado no cabeçalho dos fax enviados.
Nome do fax	Pressione Selecionar  para ir para a tela Nome do fax . Use o teclado para digitar o nome da impressora. Esse é o nome mostrado no cabeçalho dos fax enviados.
Mét. disc.	<ul style="list-style-type: none"> • Tom* • Pulso • Atrás PBX: (Detecção de tom de discagem desativada)
Tempo redisc.	<ul style="list-style-type: none"> • 1 min • 2 min* • 3 min • 4 min • 5 min • 6 min • 7 min • 8 min
Tentat.redisc.	<ul style="list-style-type: none"> • 0 vezes • 1 vez • 2 vezes • 3 vezes* • 4 vezes • 5 vezes
Prefixo disc.	<ul style="list-style-type: none"> • Nenhum* - pressione Selecionar  para modificar um prefixo existente usado para obter uma linha externa. • Criar - pressione Selecionar  para criar um prefixo caso seja necessário digitar um prefixo para obter uma linha externa.
Vol. disc.	<ul style="list-style-type: none"> • Desativado • Baixo* • Alto
Digitalizar	<ul style="list-style-type: none"> • Antes disc* - o fax é digitalizado antes da discagem do número do fax. • Após disc. - o número de fax é discado, a comunicação com o aparelho receptor de fax é estabelecida e, então, o fax é digitalizado.
Veloc.máx. envio	<ul style="list-style-type: none"> • 33.600 bps* • 31.200 bps • 28.800 bps • 26.400 bps • 24.000 bps • 21.600 bps • 19.200 bps • 16.800 bps • 14.400 bps • 12.000 bps • 9.600 bps • 7.200 bps • 4.800 bps • 2.400 bps

Conversão de fax automática	<ul style="list-style-type: none"> • Ativado* - o fax é convertido de modo automático para que seja compatível com o aparelho receptor do fax, independentemente das definições de envio. • Desativado - um erro de fax não suportado é exibido em caso de incompatibilidade entre as definições de envio e as definições do aparelho receptor do fax.
*Definições padrão de fábrica	

Menu Bloq. fax

Para acessar o menu Bloq. fax , selecione Bloq. fax no menu Config.fax .

Quando o bloqueio de fax está ativado, as chamadas recebidas de aparelhos de fax cujo identificador de chamada corresponde ao especificado na lista de bloqueios ou está bloqueado são desconectadas.

Item de menu	Definições
Lista bloq.	<ul style="list-style-type: none"> • Desativado* • Ativado
Bloq. sem ID	<ul style="list-style-type: none"> • Desativado* • Ativado
Pesq. nome fax bloq.	Pressione Selecionar  para entrar no menu Pesq. nome fax bloq. . Para obter mais informações, consulte Menu Pesq. nome fax bloq. .
Pesq. n° entr. fax bloq.	Pressione Selecionar  para entrar no menu Pesq. n° entr. fax bloq. . Para obter mais informações, consulte Menu Pesq. n° entr. fax bloq. .
Adic. entr. fax bloq.	Pressione Selecionar  para entrar no menu Adic. entr. fax bloq. . Para obter mais informações, consulte Menu Adic. entr. fax bloq. .
Impr. lista bloq. fax	Pressione Selecionar  para imprimir o conteúdo da lista de fax bloqueados.
*Definições padrão de fábrica	

Menu Pesq. nome fax bloq.

Para acessar o menu Pesq. nome fax bloq. , selecione Pesq. nome fax bloq. no menu Bloq. fax .

Item de menu	Ação
Janela de critérios de pesquisa	Use o teclado para digitar uma letra. A entrada certa na lista de telefones é mostrada automaticamente.
N° da lista fax bloq	É exibido o número atribuído ao número de fax que está sendo bloqueado. O número atribuído à lista de fax bloqueados depende da quantidade de números de fax bloqueados.

Menu Pesq. n° entr. fax bloq.

Para acessar o menu Pesq. n° entr. fax bloq. , selecione Pesq. n° entr. fax bloq. no menu Bloq. fax .

Item de menu	Ação
Janela de critérios de pesquisa	Use o teclado para digitar um número. A entrada certa na lista de telefones é mostrada automaticamente.
Nº da lista fax bloq	É exibido o número atribuído ao número de fax que está sendo bloqueado. O número atribuído à lista de fax bloqueados depende da quantidade de números de fax bloqueados.

Menu Edit. entr. fax bloq.

Para acessar o menu Edit. entr. fax bloq. , pressione Menu  quando um número estiver realçado nos menus Pesq. nome fax bloq. ou Pesq. nº entr. fax bloq. .

Item de menu	Ação
Nome	Use o teclado para editar o nome do contato.
Número do fax	Use o teclado para editar o número de fax do contato.
Nº da lista fax bloq	Um número é atribuído ao número de fax bloqueado. OBSERVAÇÃO: O número é atribuído automaticamente. Não é possível modificá-lo.
Excluir entrada	Pressione Selecionar  para excluir a entrada da lista de fax bloqueados.

Menu Adic. entr. fax bloq.



Para acessar o menu Adic. entr. fax bloq. , selecione Adic. entr. fax bloq. no menu Bloq. fax .

É possível adicionar até 50 números à lista de fax bloqueados.

Item de menu	Ação
Nome	Use o teclado para editar o nome do contato.
Número do fax	Use o teclado para editar o número de fax do contato.
Nº da lista fax bloq	Um número é atribuído ao número de fax bloqueado. OBSERVAÇÃO: O número é atribuído automaticamente. Não é possível modificá-lo.

Modo de digitalização

Para editar as definições do Modo de digitalização :

1. Verifique se a impressora está conectada ao computador através de um cabo USB.
1. No menu principal, use os botões de Seta para cima e para baixo   até que Digitalizar seja exibido.
2. Pressione Selecionar  .



- Se o computador estiver conectado a uma rede, selecione um host na tela de seleção de host e insira um número PIN de quatro dígitos, se necessário, para o host selecionado.
- Pressione Selecionar  .

Menu de opções de digitalização







Item de menu	Definições
Digitalizar para	<ul style="list-style-type: none"> E-mail Software Arquivo
Cor	<ul style="list-style-type: none"> Colorido* Preto/branco
Qualid.	<ul style="list-style-type: none"> Automático* 150 dpi 300 dpi 600 dpi
Tam. original	<ul style="list-style-type: none"> Detectar autom.* L 2L A6 A5 B5 A4 3x4 3x5 4x6 5x7 8x10 8,5x11
Alterar definições padrão	Pressione Selecionar  para entrar no menu Defs. padrão digit. . Para obter mais informações, consulte Menu Defs. padrão digit. .
*Definições padrão de fábrica	

Modo config

Para acessar as opções de Modo config :











- No menu principal, use os botões de Seta para cima e para baixo   até que Config seja exibido.
- Pressione Selecionar  .

Menu Modo config

Item de menu	Ação
Alterar def. padrão impressora	Pressione Selecionar  para entrar no menu Alterar def. padrão impressora . Para obter mais informações, consulte Menu Defs. padrão impressora .
Alterar def. padrão cópia	Pressione Selecionar  para entrar no menu Alterar def. padrão cópia . Para obter mais informações, consulte Menu Copiar def. padrão .
Alterar def. padrão foto	Pressione Selecionar  para entrar no menu Def. impr. fotos . Para obter mais informações, consulte Menu Def. impr. fotos .
Alterar def. padrão fax	Pressione Selecionar  para entrar no menu Config.fax . Para obter mais informações, consulte Menu Config.fax .
Alterar def.padrão digitaliz.	Pressione Selecionar  para entrar no menu Defs. padrão digit. . Para obter mais informações, consulte Menu Defs. padrão digit. .
Impr.lista defs.	Pressione Selecionar  para imprimir uma lista de definições atuais.

Menu Defs. padrão impressora

Para acessar o menu Defs. padrão impressora , selecione Alterar def. padrão impressora no menu Config .

Item de menu	Definições
Definir data e hora	Pressione Selecionar  para entrar no menu Definir data e hora . Para obter mais informações, consulte Menu Definir data e hora .
Idioma	Use os botões de Seta para a esquerda e para a direita   para ver as opções de idioma. Quando o idioma desejado estiver realçado, pressione Selecionar  .
País	Use os botões de Seta para a esquerda e para a direita   para ver as opções de país. Quando o país desejado estiver realçado, pressione Selecionar  .
Tom press. tecla	<ul style="list-style-type: none"> ● Desativado ● Ativado*
Econ.energ	<ul style="list-style-type: none"> ● Agora ● Após 10 min. ● Após 30 min.* ● Após 60 min. ● Nunca
Padrão ID chamador	Use os botões de Seta para a esquerda e para a direita   para percorrer os vários padrões de detecção de ID de chamador existentes. Quando o padrão desejado for realçado, pressione Selecionar  . OBSERVAÇÃO: Os padrões de detecção de ID de chamador são determinados por país.

Volume do alto-falante	<ul style="list-style-type: none"> • Desativado • Baixo* • Alto
*Definições padrão de fábrica	

Menu Definir data e hora

Você pode acessar o menu Definir data e hora selecionando Definir data e hora no menu Defs. padrão impressora ou selecionando Definir data e hora no menu de configuração inicial.

Item de menu	Ação
Hora atual	Use o teclado para digitar a hora atual.
Data atual	Use o teclado para digitar a data atual.
Horário de verão	<ul style="list-style-type: none"> • Ativado - a impressora ajusta a hora automaticamente para o Horário de verão com base na data. • Desativado*
*Definições padrão de fábrica	

Menu Copiar def. padrão

Para acessar o menu Copiar def. padrão, selecione Alterar Copiar def. padrão no menu Config ou selecione Alterar definições padrão no menu Modo Copiar.

Item de menu	Definições
Cor	<ul style="list-style-type: none"> • Colorido* • Preto/branco
Qualid.	<ul style="list-style-type: none"> • Rascunho • Normal* • Fotografia
Tipo cont.	<ul style="list-style-type: none"> • Texto/gráficos* • Fotografia • Somente texto • Des. da linha
Tam.papel	<ul style="list-style-type: none"> • Hagaki • L • 2L • A6 • A5 • B5 • A4 • 3x5 • 4x6 • 8,5x11* • 8,5x14

Tipo de papel	<ul style="list-style-type: none"> • Detectar autom.* • Comum • Especial • Fotografia • Transparência
*Definição padrão de fábrica	

Menu Def. padrão de foto

Para acessar o menu Def. padrão de foto , selecione Alterar def. padrão foto no menu Config ou selecione Alterar definições padrão no menu principal do Modo foto .

Item de menu	Definições
Tam.papel	<ul style="list-style-type: none"> • Hagaki • L • 2L • A6 • 10x15cm • A5 • 13x18cm • B5 • A4 • 4x6 • 5x7 • 8,5x11*
Tam. foto	<ul style="list-style-type: none"> • Hagaki • L • 2L • 60x80mm • A6 • 10x15cm • A5 • 13x18cm • B5 • A4 • 3,5x5 • 4x6 • 5x7 • 8x10 • 8,5x11
Layout	<ul style="list-style-type: none"> • Automático* • Sem borda (uma por pág.) • 1 foto centraliz. • 1 por página • 2 por página • 3 por página • 4 por página • 6 por página • 8 por página • 16 por página
Qualid.	<ul style="list-style-type: none"> • Rascunho • Normal* • Fotografia

Tipo de papel	<ul style="list-style-type: none"> • Detectar autom.* • Comum • Especial • Fotografia • Transparência
*Definição padrão de fábrica	

Menu Config.fax

Para acessar o menu Config.fax , selecione Alterar def. padrão fax no menu Config ou selecione Config.fax no menu Edit. defin.fax . Para obter mais informações, consulte Menu Config.fax .



Menu Defs. padrão digit.

Para acessar o menu Defs. padrão digit. , selecione Alterar def.padrão digitaliz. no menu Config ou selecione Alterar definições padrão no menu Modo de digitalização .

Item de menu	Definições
Digitalizar para	<ul style="list-style-type: none"> • E-mail • Software • Arquivo
Cor	<ul style="list-style-type: none"> • Colorido* • Preto/branco
Qualid.	<ul style="list-style-type: none"> • Automático • 150 dpi* • 300 dpi • 600 dpi
Tam. original	<ul style="list-style-type: none"> • Detectar autom.* • L • 2L • A6 • A5 • B5 • A4 • 3x4 • 3x5 • 4x6 • 5x7 • 8x10 • 8,5x11
*Definições padrão de fábrica	







Modo de manutenção

Para acessar as opções do Modo de manutenção :

1. No menu principal, use os botões de Seta para cima e para baixo   até que Manutenção seja exibido.

2. Pressione Selecionar .

Menu Modo de manutenção

Item de menu	Ação
Exibir níveis de tinta	Pressione Selecionar  para exibir na tela o nível de tinta atual de cada cartucho.
Limpar cartuchos	Pressione Selecionar  para limpar os cartuchos de tinta.
Alinhar cart.	Pressione Selecionar  para alinhar os cartuchos de tinta.
Alterar cartuchos de impressão	Pressione Selecionar  para exibir etapas que detalham como trocar os cartuchos de impressão.
Imprimir página de teste	Pressione Selecionar  para imprimir uma página de teste.
Diagn. chamada	<ul style="list-style-type: none">• Desativado*• Áudio ligado• Imprimir relatório de sinais T.30• Áudio e relatório
Redef. padrões	Pressione Selecionar  para redefinir todas as definições para os padrões de fábrica.
*Definições padrão de fábrica	

Modo PictBridge

A impressora entra no Modo PictBridge automaticamente quando um dispositivo USB é conectado à porta PictBridge localizada na parte frontal da impressora.

Se a impressora estiver ocupada executando outras atividades quando o dispositivo USB for conectado, o trabalho será concluído e, em seguida, a impressora entrará no Modo PictBridge .

Enquanto uma câmera PictBridge estiver conectada à impressora, a câmera controlará a seleção e a impressão de todas as fotografias. No entanto, durante o tempo em que a impressora fica no Modo PictBridge , você pode pressionar Menu  para acessar o menu Def. impr. PictBridge padrão .

Menu Def. impr. PictBridge padrão

Item de menu	Ação
Tam.papel	<ul style="list-style-type: none"> ● Hagaki ● L ● 2L ● A6 ● 10x15cm ● A5 ● 13x18cm ● B5 ● A4 ● 4x6 ● 5x7 ● 8,5x11*
Tam. foto	<ul style="list-style-type: none"> ● Hagaki ● L ● 2L ● 60x80mm ● A6 ● 10x15cm ● A5 ● 13x18cm ● B5 ● A4 ● 3,5x5 ● 4x6 ● 5x7 ● 8x10 ● 8,5x11
Layout	<ul style="list-style-type: none"> ● Automático* ● Sem borda (uma por pág.) ● 1 foto centraliz. ● 1 por página ● 2 por página ● 3 por página ● 4 por página ● 6 por página ● 8 por página ● 16 por página
Qualidade da impressão	<ul style="list-style-type: none"> ● Rascunho ● Normal* ● Fotografia
Tipo de papel	<ul style="list-style-type: none"> ● Detectar autom.* ● Comum ● Especial ● Fotografia ● Transparência
*Definições padrão de fábrica	

Para entender o Sensor automático de tipo de papel

A impressora possui um sensor automático de tipo de papel que detecta os seguintes tipos de papel:

- Comum
- Transparência
- Brillhante/fotográfico

Se você colocar um desses tipos de papel, a impressora detecta o tipo de papel e ajusta automaticamente as definições de Qualidade/Velocidade .

	Definições de Qualidade/Velocidade	
Tipo de papel	Cartuchos preto e colorido instalados	Cartuchos fotográfico e colorido instalados
Comum	Normal	Fotografia
Transparência	Normal	Fotografia
Brilhante/fotográfico	Fotografia	Fotografia

 **OBSERVAÇÃO:** A impressora não detecta o tamanho do papel.

Para escolher o tamanho do papel:

1. Com o documento aberto, clique em Arquivo → Imprimir .
2. Na caixa de diálogo Imprimir , clique em Preferências ou Propriedades (dependendo do programa ou do sistema operacional).

A caixa de diálogo Preferências de impressão é aberta.

3. Na guia Configurar impressão , selecione o tamanho do papel.
4. Clique em OK .

A menos que você desligue o sensor automático de tipo de papel, ele permanece ativado. Para desativar o sensor automático de tipo de papel para um trabalho de impressão específico:

1. Com o documento aberto, clique em Arquivo → Imprimir .
2. Na caixa de diálogo Imprimir , clique em Preferências ou Propriedades (dependendo do programa ou do sistema operacional).

A caixa de diálogo Preferências de impressão é aberta.

3. Clique na guia Configurar impressão .
4. Selecione o tipo de papel no menu suspenso Tipo de mídia .
5. Clique em OK .

Para desativar o sensor automático de tipo de papel para todos os trabalhos de impressão:

1. No *Windows XP*, clique em Iniciar → Painel de controle → Impressoras e outros itens de hardware → Impressoras e aparelhos de fax .

No *Windows 2000*, clique em Iniciar → Configurações → Impressoras .

2. Clique com o botão direito do mouse no ícone da Dell Photo AIO Printer 964.
 3. Clique em Preferências de impressão .
 4. Clique na guia Configurar impressão .
 5. Selecione o tipo de papel no menu suspenso Tipo de mídia .
 6. Clique em OK .
-

Colocação do papel

Colocação de papel comum no suporte de papel

1. Levante a bandeja de saída do papel e estenda o suporte de papel.



2. Insira papel na bandeja de entrada de papel.



3. Pressione e deslize as guias de papel de modo que elas fiquem apoiadas junto às margens esquerda, direita e inferior do papel.

 **OBSERVAÇÃO:** Não force o papel na impressora.



4. Abaixee a bandeja de saída do papel.



5. Estenda a parada da bandeja de saída do papel para que ela retenha o papel quando ele sair da impressora.

 **OBSERVAÇÃO:** A bandeja de saída do papel pode armazenar até 50 folhas.



Para obter informações sobre diretrizes de mídia de impressão, consulte Diretrizes de mídia de impressão relativas ao suporte de papel .

Colocação de um documento original no ADF

É possível colocar até 50 folhas do documento original (com o lado do texto voltado para cima) no ADF para fins de digitalização, cópia e envio de fax. É recomendável usar o ADF para a colocação de documentos com várias páginas. Para obter mais informações, consulte Diretrizes de papel relativas ao ADF .

 **OBSERVAÇÃO:** Não coloque postais, cartões fotográficos, papel fotográfico ou imagens pequenas no ADF. Coloque esses itens no vidro do scanner.

Colocação do documento original no vidro do scanner

1. Abra a tampa superior.
2. Coloque o documento original com a face voltada para baixo no canto superior esquerdo do vidro do scanner.

Para fazer uma cópia na orientação retrato (vertical):



Para fazer uma cópia na orientação paisagem (horizontal):



3. Feche a tampa superior.



Impressão

- [Impressão de um documento](#)
 - [Impressão de fotografias](#)
 - [Impressão de fotografias sem bordas](#)
 - [Impressão de fotografias a partir de uma câmera ativada para PictBridge](#)
 - [Impressão de fotografias a partir de um cartão de memória](#)
 - [Impressão de cópias agrupadas de um documento](#)
 - [Para imprimir a última página primeiro](#)
 - [Impressão de mais de uma página em uma folha de papel](#)
 - [Impressão de uma imagem como um cartaz de várias páginas](#)
 - [Impressão de um banner](#)
-

Impressão de um documento

1. Ligue o computador e a impressora e certifique-se de que eles estejam conectados.
2. Coloque o papel com o lado de impressão voltado para baixo. Para obter mais informações, consulte [Colocação do papel](#).
3. Com o documento aberto, clique em Arquivo→ Imprimir.
4. Personalize as definições de impressão:
 - a. Clique em Preferências, Propriedades, Opções ou Configuração (dependendo do programa ou sistema operacional).

A caixa de diálogo Preferências de impressão é aberta.

- b. Na guia Configurar impressão, selecione a velocidade/qualidade de impressão, o tamanho do papel, impressão colorida ou em preto e branco, impressão sem bordas, orientação e número de cópias.
 - c. Na guia Avançado, você pode especificar uma opção de impressão em frente e verso, uma opção de layout especializado ou se você deseja usar a Nitidez automática da imagem.
 - d. Após fazer as alterações em Preferências de impressão, clique em OK na parte inferior da tela para retornar à caixa de diálogo Imprimir.
 5. Clique em OK ou Imprimir (dependendo do programa ou sistema operacional).
-

Impressão de fotografias

1. Coloque o papel fotográfico com o lado de impressão (brilhante) voltado para baixo. Para obter mais informações, consulte [Diretrizes de mídia de impressão relativas ao suporte de papel](#).
2. Verifique se há um cartucho colorido e um cartucho fotográfico (vendido separadamente) instalados. Para obter mais informações, consulte [Troca dos cartuchos de tinta](#).
3. Com o documento aberto, clique em Arquivo→ Imprimir.
4. Para personalizar as definições de impressão, clique em Preferências, Propriedades, Opções ou Configuração (dependendo do programa ou sistema operacional).

A caixa de diálogo Preferências de impressão é aberta.

5. Na guia Configurar impressão, selecione Fotografia, as definições de dpi, o tipo e o tamanho do papel.

 **OBSERVAÇÃO:** É recomendável usar papel fotográfico/brilhante ou especial para imprimir fotografias.

6. Quando terminar de personalizar as opções de impressão, clique em OK.
7. Clique em OK ou Imprimir (dependendo do programa ou sistema operacional).
8. Para evitar que as fotografias grudem ou borrem, remova cada uma delas assim que saírem da impressora.

 **OBSERVAÇÃO:** Antes de colocar as impressões em um álbum não-adesivo ou porta-retratos, espere tempo suficiente para que elas sequem completamente (de 12 a 24 horas, dependendo das condições do ambiente). Isso maximiza a vida útil das impressões.

Impressão de fotografias sem bordas

1. Coloque papel fotográfico/brilhante no suporte do papel e verifique se o lado de impressão está voltado para baixo. Para obter mais informações, consulte [Diretrizes de mídia de impressão relativas ao suporte de papel](#).
2. Verifique se há um cartucho colorido e um cartucho fotográfico (vendido separadamente) instalados. Para obter mais informações, consulte [Troca dos cartuchos de tinta](#).
3. Com o documento aberto, clique em Arquivo→ Imprimir.
4. Para personalizar as definições de impressão, clique em Preferências, Propriedades, Opções ou Configuração (dependendo do programa ou sistema operacional).

A caixa de diálogo Preferências de impressão é aberta.

5. Na guia Configurar impressão, selecione Fotografia, as definições de dpi, o tipo e o tamanho do papel e marque a caixa de seleção Sem borda.
6. Quando terminar de personalizar as opções de impressão, clique em OK.

7. Clique em OK ou Imprimir (dependendo do programa ou sistema operacional).

 **OBSERVAÇÃO:** Em alguns programas, também pode ser necessário selecionar um tamanho de papel sem borda.

 **OBSERVAÇÃO:** A impressão sem borda só é executada quando você usa papel fotográfico/brilhante. A impressão em papel não fotográfico apresenta uma margem de 2 mm em todos os lados.

Impressão de fotografias a partir de uma câmera ativada para PictBridge

A impressora suporta câmeras ativadas para PictBridge.

1. Insira uma extremidade do cabo USB na câmera.
2. Insira a outra extremidade do cabo USB na porta PictBridge da parte frontal da impressora.

Consulte as instruções fornecidas com a câmera para selecionar as definições USB, a conexão PictBridge e as informações de uso apropriadas para a câmera.



3. Ligue a câmera digital.

A impressora entra automaticamente no modo PictBridge.

4. Consulte as instruções fornecidas com a câmera para começar a imprimir fotografias.

 **OBSERVAÇÃO:** Em muitas câmeras digitais, existem duas seleções de modo USB: computador e impressora (ou PTP). Para imprimir via PictBridge, é necessário usar a seleção de USB "impressora" (ou PTP). Para obter mais informações, consulte a documentação fornecida com a câmera.

Impressão de fotografias a partir de um cartão de memória

A maioria das câmeras digitais usa um cartão de memória para armazenar fotografias. A Dell Photo AIO Printer 964 suporta as seguintes mídias digitais:

- CompactFlash Type I e II
- Memory Stick
- Memory Stick PRO
- Memory Stick Duo
- Microdrive
- SmartMedia
- Secure Digital
- MultiMediaCard
- xD-Picture Card

Os cartões de memória devem ser inseridos com o lado da etiqueta voltado para cima. A leitora de cartões possui quatro slots para acomodar essas mídias e uma luz que pisca, indicando que o cartão está sendo lido ou está transmitindo dados.

 **OBSERVAÇÃO:** Não remova o cartão enquanto ele estiver sendo lido. Os dados podem ser corrompidos.





O conector usado para PictBridge também pode ser usado para acessar informações armazenadas em dispositivos USB de unidade flash. Os dispositivos USB de unidade flash certificados para operação com esta multifuncional são os seguintes:

- DELL - Chave de memória USB 2.0 de alta velocidade com 256 MB, número da peça: 311-4341
- DELL - Chave de memória USB 2.0 de alta velocidade com 128 MB, número da peça: 311-4340

- DELL - Chave de memória USB 2.0 de alta velocidade com 64 MB, número da peça: 311-4339











Ao inserir um cartão de memória ou uma chave USB, a impressora entra automaticamente no Modo foto.

-  **OBSERVAÇÃO:** Não insira mais de um cartão de memória ou uma chave USB ao mesmo tempo.
-  **OBSERVAÇÃO:** A impressora suporta o formato de dados FAT32. Os arquivos armazenados no NTFS devem ser convertidos para o formato de dados FAT32.

Exibição ou impressão de fotografias



1. Insira um cartão de memória ou uma chave USB.

A impressora entra automaticamente no Modo foto.

2. Pressione Selecionar  para acessar o menu Modo foto.
3. No menu Modo foto, use os botões de Seta para cima ou para baixo   até que Procurar e imprimir fotos seja exibido e pressione Selecionar .
4. Pressione os botões de Seta para a esquerda ou para a direita   para navegar pelas fotografias no cartão de mídia ou na câmera digital.
5. Pressione Selecionar  para selecionar uma fotografia para impressão. Pressione os botões de Seta para cima ou para baixo   para especificar o número de cópias.
6. Pressione Iniciar  para imprimir.

-  **OBSERVAÇÃO:** Somente as fotografias no formato JPG podem ser impressas diretamente do cartão de memória ou da chave USB. Se você quiser imprimir fotografias armazenadas no cartão de memória ou na chave USB em outro formato de arquivo, as fotografias deverão ser transferidas para o computador antes de serem impressas.

Como salvar fotografias no computador





No menu Modo foto no visor, use os botões de Seta para cima ou para baixo   até que Salvar fotos no comput. seja exibido e pressione Selecionar . Todas as fotografias existentes no cartão de memória ou na chave USB são transferidas para o computador e abertas no Gerenciador de cartões de memória.

Exibição de uma apresentação de slides

É possível ver todas as fotografias armazenadas em um cartão de memória ou uma chave USB através de uma apresentação de slides.

1. Insira um cartão de memória ou uma chave USB.

A impressora entra automaticamente no Modo foto.

2. Pressione Seleccionar  para acessar o menu Modo foto.
3. No menu Modo foto, use os botões de Seta para cima ou para baixo   para rolar até que Exib.apres.slides seja exibido e pressione Seleccionar .

O menu Exib.apres.slides é aberto.

4. Especifique a velocidade da apresentação de slides e pressione Seleccionar .





A impressora exibe cada uma das fotografias do cartão de mídia ou da câmera digital.

Impressão de todas as fotografias de um cartão de memória ou uma chave USB



Você também pode imprimir todas as fotografias de um cartão de memória sem ter de navegar por elas.

1. Insira um cartão de memória ou uma chave USB.

A impressora entra automaticamente no Modo foto.

2. Pressione Seleccionar  para acessar o menu Modo foto.
3. No menu Modo foto, use os botões de Seta para cima ou para baixo   até que Impr.todas fotos seja exibido e pressione Seleccionar .

O menu Impr.todas fotos é aberto.

4. Especifique o número de fotografias que você deseja imprimir em cada página e pressione Seleccionar .
5. Pressione Iniciar .

 **OBSERVAÇÃO:** Somente as fotografias armazenadas no formato JPG podem ser impressas diretamente do cartão de memória. Para imprimir as fotografias armazenadas no cartão de memória com outro formato de arquivo, primeiro é necessário transferi-las para o computador.

Impressão de cópias agrupadas de um documento

Quando a impressora está conectada ao computador, você pode imprimir cópias agrupadas em preto e branco ou coloridas. Para imprimir cópias agrupadas:

1. Verifique se há papel no suporte de papel.
2. Com o documento aberto, clique em Arquivo→ Imprimir.
3. Clique em Propriedades, Opções, Configuração ou Preferências (dependendo do programa ou sistema operacional).

A caixa de diálogo Preferências de impressão é aberta.

4. Na guia Configurar impressão, especifique o número de cópias a serem impressas.

 **OBSERVAÇÃO:** Especifique mais de uma cópia para ativar a caixa de seleção Agrupar cópias.

5. Marque a caixa de seleção Agrupar cópias.
 6. Clique em OK ou em Imprimir.
-

Para imprimir a última página primeiro

1. Verifique se há papel no suporte de papel. Para obter ajuda, consulte [Colocação de papel comum no suporte de papel](#).
2. Com o documento aberto, clique em Arquivo→ Imprimir.
3. Clique em Propriedades, Opções, Configuração ou Preferências (dependendo do programa ou sistema operacional).

A caixa de diálogo Preferências de impressão é aberta.

4. Na guia Configurar impressão, marque a caixa de seleção Imprimir última página primeiro.
 5. Clique em OK.
 6. Clique em OK ou Imprimir (dependendo do programa ou sistema operacional).
-

Impressão de mais de uma página em uma folha de papel

1. Verifique se há papel no suporte de papel. Para obter ajuda, consulte [Colocação de papel comum no suporte de papel](#).
2. Com o documento aberto, clique em Arquivo→ Imprimir.

3. Clique em Propriedades, Opções, Configuração ou Preferências (dependendo do programa ou sistema operacional).

A caixa de diálogo Preferências de impressão é aberta.

4. Na guia Avançado, selecione Número de págs./folha na lista suspensa Layout.
 5. Selecione o número de páginas a serem impressas em cada folha.
 6. Clique em OK.
 7. Clique em OK ou Imprimir (dependendo do programa ou sistema operacional).
-

Impressão de uma imagem como um cartaz de várias páginas

1. Verifique se há papel no suporte de papel. Para obter ajuda, consulte [Colocação de papel comum no suporte de papel](#).
2. Com a imagem aberta, clique em Arquivo→ Imprimir.
3. Clique em Propriedades, Opções, Configuração ou Preferências (dependendo do programa ou sistema operacional).

A caixa de diálogo Preferências de impressão é aberta.

4. Na guia Avançado, selecione Cartaz e o tamanho do cartaz.
 5. Clique em OK.
 6. Clique em OK ou Imprimir (dependendo do programa ou sistema operacional).
-

Impressão de um banner

1. Coloque uma pilha de papel para banner (20 folhas ou menos) na parte frontal da impressora e coloque a primeira folha.

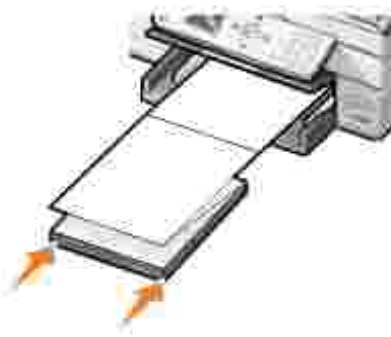

2. Com o documento aberto, clique em Arquivo→ Imprimir.
3. Clique em Propriedades, Opções, Configuração ou Preferências (dependendo do programa ou sistema operacional).

A caixa de diálogo Preferências de impressão é aberta.

4. Na guia Avançado, selecione Banner na lista suspensa Layout.
5. Clique em OK ou em Imprimir (dependendo do programa ou sistema operacional).





 **OBSERVAÇÃO:** Quando a impressora começar a imprimir, aguarde até ver a borda do banner saindo da impressora e, com cuidado, estenda o papel no chão em frente à impressora.

Cópia

- [Cópia de documentos usando o painel do operador](#)
- [Cópia de documentos usando o computador](#)
- [Cópia de fotografias usando o painel do operador](#)
- [Cópia de fotografias usando o computador](#)
- [Agrupamento de cópias usando o painel do operador](#)
- [Alteração das definições de cópia](#)

Para fazer cópias, você pode usar o painel do operador da impressora ou o computador.

Cópia de documentos usando o painel do operador

1. Ligue a impressora.
2. Coloque papel no suporte de papel. Para obter mais informações, consulte [Colocação do papel](#).
3. Coloque o documento original. Para obter ajuda, consulte [Colocação de um documento original no ADF](#) ou [Colocação do documento original no vidro do scanner](#).
4. No menu principal, use os botões de Seta para cima e para baixo   até que Copiar seja exibido e pressione Selecionar .
5. Faça as alterações necessárias nas definições de cópia. Para obter mais informações, consulte [Menu Modo Copiar](#).
6. Pressione Iniciar .

Copiando é exibido no visor.

 **OBSERVAÇÃO:** Se você pressionar Iniciar  sem ter especificado uma seleção de cor, a cópia será impressa em cores por padrão.

Cópia de documentos usando o computador











1. Ligue o computador e a impressora e certifique-se de que eles estejam conectados.
2. Coloque o papel. Para obter mais informações, consulte [Colocação do papel](#).
3. Abra a tampa superior.
4. Coloque o documento no vidro do scanner. Verifique se o canto superior esquerdo da parte frontal do item está alinhado com a seta na impressora. Para obter mais informações, consulte [Colocação do documento original no vidro do scanner](#) ou [Colocação de um documento original no ADF](#).

5. Feche a tampa superior.
6. Clique em Iniciar → Programas ou Todos os programas → Impressoras Dell → Dell Photo AIO Printer 964 → Programa da multifuncional Dell.

O Programa da multifuncional Dell é aberto.

7. Selecione uma definição de cor e quantidade de cópias (de 1 a 99).
 8. Clique em Ver mais definições de cópia para:
 - o Escolher um nível de qualidade de cópia.
 - o Selecionar o tamanho do papel em branco.
 - o Selecionar o tamanho do documento original.
 - o Clarear ou escurecer o documento.
 - o Reduzir ou ampliar o documento.
-

Cópia de fotografias usando o painel do operador

1. Coloque o papel fotográfico. Para obter mais informações, consulte [Diretrizes de mídia de impressão relativas ao suporte de papel](#).
 2. Abra a tampa superior.
 3. Coloque a fotografia no vidro.
 4. Feche a tampa superior.
 5. No menu principal, use os botões de Seta para cima e para baixo   até que Copiar seja exibido e pressione Selecionar .
 6. Use os botões de Seta para cima e para baixo   até que Qualid. seja exibido e pressione Selecionar .
 7. Use os botões de Seta para cima e para baixo   até que Fotografia seja exibido e pressione Selecionar . Para obter mais informações, consulte [Menus do painel do operador](#).
 8. Pressione Iniciar .
-

Cópia de fotografias usando o computador

1. Ligue o computador e a impressora e certifique-se de que eles estejam conectados.









2. Coloque o papel fotográfico com o lado de impressão voltado para cima. Para obter mais informações, consulte [Diretrizes de mídia de impressão relativas ao suporte de papel](#).
3. Coloque o documento com a face voltada para baixo no vidro do scanner. Verifique se o canto superior esquerdo da parte frontal do item está alinhado com a seta na impressora. Para obter mais informações, consulte [Colocação do documento original no vidro do scanner](#).
4. Clique em Iniciar → Programas ou Todos os programas → Impressoras Dell → Dell Photo AIO Printer 964 → Programa da multifuncional Dell.

O Programa da multifuncional Dell é aberto.

5. Clique em Visualizar agora.
6. Ajuste as linhas pontilhadas para que elas fiquem ao redor da parte da imagem que você deseja imprimir.
7. Na seção Copiar, selecione uma quantidade de cópias e a cor da fotografia.
8. Para personalizar a fotografia, clique em Ver mais definições de cópia.
9. Ao terminar de personalizar as definições, clique em Copiar agora.

Agrupamento de cópias usando o painel do operador

Quando você usa a impressora sem um computador, é possível imprimir cópias agrupadas:

1. Coloque papel no suporte de papel. Para obter ajuda, consulte [Colocação de papel comum no suporte de papel](#).
2. Coloque o documento original. Para obter ajuda, consulte [Colocação de um documento original no ADF](#) ou [Colocação do documento original no vidro do scanner](#).
3. No menu principal, use os botões de Seta para cima e para baixo   até que Copiar seja exibido e pressione Selecionar .
4. Use os botões de Seta para cima e para baixo   até que Agrupar seja exibido e pressione Selecionar .
5. Escolha sim e pressione Selecionar. .
6. Pressione Iniciar .

Alteração das definições de cópia

1. Clique em Iniciar→ Programas ou Todos os programas→ Impressoras Dell→ Dell Photo AIO Printer 964→ Programa da multifuncional Dell.

O Programa da multifuncional Dell é aberto.

2. Selecione uma definição de cor e quantidade de cópias.
3. Clique em Ver mais definições de cópia para:
 - o Escolher um nível de qualidade de cópia.
 - o Selecionar o tamanho do papel em branco.
 - o Selecionar o tamanho do documento original.
 - o Clarear ou escurecer o documento.
 - o Reduzir ou ampliar o documento.
4. Clique no botão Avançado para alterar opções, como qualidade e tamanho do papel.
5. Para fazer alterações, clique nas seguintes guias.

Clique nesta guia:	Para:
Imprimir	<ul style="list-style-type: none">• Selecionar o tamanho e o tipo do papel.• Selecionar opções de impressão sem bordas.• Selecionar a qualidade de impressão.
Digitalizar	<ul style="list-style-type: none">• Selecionar uma intensidade de cor e a resolução de digitalização.• Cortar automaticamente a imagem digitalizada.
Aprimorar imagem	<ul style="list-style-type: none">• Ajustar a nitidez de imagens borradas.• Ajustar o brilho da imagem.• Ajustar a curva de correção de cores (gama) da imagem.
Padrões de imagem	<ul style="list-style-type: none">• Suavizar a conversão de uma imagem cinza em um padrão de pontos pretos e brancos (pontilhado).• Remover padrões de imagem de revistas ou jornais (desreticular). Selecionar se o processo deve ter Qualidade máxima ou Velocidade máxima.• Reduzir o ruído de fundo do documento colorido.





6. Ao terminar de personalizar as definições de cópia, clique em OK e, em seguida, em Copiar agora.

Digitalização

- [Uso do painel do operador](#)
- [Uso do software da impressora](#)
- [Digitalização de fotografias](#)
- [Digitalização no computador em uma rede](#)
- [Digitalização de várias páginas ou imagens](#)
- [Edição de texto digitalizado via OCR \(Reconhecimento óptico de caracteres\)](#)
- [Edição de imagens digitalizadas](#)
- [Como salvar uma imagem no computador](#)
- [Envio de imagens ou documentos digitalizados por e-mail](#)
- [Ampliação ou redução de imagens e documentos](#)

Você pode usar a impressora para fins de digitalização através do painel do operador ou do software da impressora.

Uso do painel do operador

1. Ligue o computador e a impressora e certifique-se de que eles estejam conectados.
2. Coloque o documento original. Para obter ajuda, consulte [Colocação de um documento original no ADF](#) ou [Colocação do documento original no vidro do scanner](#).
3. No menu principal, use os botões de Seta para cima e para baixo   até que Digitalizar seja exibido e pressione Selecionar .
4. Altere as definições de digitalização necessárias e pressione Selecionar .

Uso do software da impressora

1. Ligue o computador e a impressora e certifique-se de que eles estejam conectados.
2. Coloque o documento original. Para obter ajuda, consulte [Colocação de um documento original no ADF](#) ou [Colocação do documento original no vidro do scanner](#).
3. Clique em Iniciar → Programas ou Todos os programas → Impressoras Dell → Dell Photo AIO Printer 964 → Programa da multifuncional Dell.

O Programa da multifuncional Dell é aberto.

4. Clique em Visualizar agora para ver a imagem digitalizada.



 **OBSERVAÇÃO:** Se o tamanho da digitalização (mostrado no canto inferior direito da janela de visualização) for exibido em vermelho, isso indica que o sistema não tem recursos disponíveis para executar a digitalização na resolução ou no tamanho selecionados. Para corrigir o problema, diminua a resolução ou o tamanho da área de digitalização.

5. Ajuste as linhas pontilhadas para colocá-las ao redor da parte da imagem que você deseja digitalizar.
6. No menu suspenso Enviar imagem digitalizada para, selecione o destino da digitalização.
7. Para personalizar ainda mais o trabalho de digitalização, clique em Ver mais definições de digitalização.
8. Quando terminar de personalizar a imagem, clique em Digitalizar agora.

Digitalização de fotografias

1. Ligue o computador e a impressora e certifique-se de que eles estejam conectados.
2. Coloque o documento original. Para obter ajuda, consulte [Colocação do documento original no vidro do scanner](#).
3. Clique em Iniciar → Programas ou Todos os programas → Impressoras Dell → Dell Photo AIO Printer 964 → Programa da multifuncional Dell.

O Programa da multifuncional Dell é aberto.

 **OBSERVAÇÃO:** Também é possível abrir o Programa da multifuncional Dell a partir do painel do operador da impressora. Quando a impressora estiver no modo de Digitalização, pressione o botão Iniciar . O Programa da multifuncional Dell será aberto no computador.

4. Clique em Visualizar agora para exibir a imagem digitalizada.

 **OBSERVAÇÃO:** Se o tamanho da digitalização (mostrado no canto inferior direito da janela de visualização) for exibido em vermelho, isso indica que o sistema não tem recursos disponíveis para executar a digitalização na resolução ou no tamanho selecionados. Para corrigir o problema, diminua a resolução ou o tamanho da área de digitalização.

5. Ajuste as linhas pontilhadas para colocá-las ao redor da parte da fotografia que você deseja digitalizar.
6. No menu suspenso Enviar imagem digitalizada para, selecione o programa de fotografia que você deseja usar.

 **OBSERVAÇÃO:** Se o programa que você deseja usar não estiver listado, selecione Pesquisar mais... no menu suspenso. Na tela seguinte, clique em Adicionar para localizar e adicionar o programa à lista.

7. Para personalizar ainda mais o trabalho de digitalização, clique em Ver mais definições de

digitalização.



8. Altere quaisquer definições.
9. Ao terminar de personalizar a imagem, clique em Digitalizar agora.

Depois que o documento for processado, ele será aberto no programa escolhido.

Digitalização no computador em uma rede

1. Verifique se o computador está conectado à rede.

 **OBSERVAÇÃO:** As impressoras Dell só podem ser conectadas a uma rede por meio de um adaptador de rede Dell (vendido separadamente).

2. Verifique se o computador e a impressora estão ligados.
3. Coloque o documento original. Para obter ajuda, consulte [Colocação de um documento original no ADF](#) ou [Colocação do documento original no vidro do scanner](#).
4. No menu principal, use os botões de Seta para cima e para baixo   até que Digitalizar seja exibido e pressione Selecionar .

A impressora é detectada automaticamente se estiver conectada a uma rede. Se ela estiver conectada a uma rede, será exibida a tela Seleção de host. Caso contrário, será exibido o menu Modo de digitalização.

5. Na tela Seleção de host, escolha o computador para o qual você deseja enviar o documento e pressione Selecionar .
6. Insira o número PIN de quatro dígitos especificado para o computador host.

 **OBSERVAÇÃO:** Esse número pode ser encontrado no canto superior direito da Página principal da multifuncional. Para obter ajuda, consulte [Uso do Programa da multifuncional Dell](#). Por padrão, o PIN não é obrigatório; ele só será solicitado se tiver sido definido.

7. Pressione Selecionar .

É exibido o menu Modo de digitalização. Para obter mais informações, consulte [Menu de opções de digitalização](#).



Digitalização de várias páginas ou imagens

 **OBSERVAÇÃO:** Alguns programas não permitem a digitalização de várias páginas.

É possível digitalizar várias imagens de uma só vez para ganhar tempo:

1. Coloque a primeira folha no vidro do scanner. Para obter mais informações, consulte [Colocação do documento original no vidro do scanner](#).
2. Clique em Iniciar→ Programas ou Todos os programas→ Impressoras Dell→ Dell Photo AIO Printer 964→ Programa da multifuncional Dell.

O Programa da multifuncional Dell é aberto.

 **OBSERVAÇÃO:** Também é possível abrir o Programa da multifuncional Dell a partir do painel do operador da impressora. Quando a impressora estiver no modo de Digitalização, pressione o botão Iniciar . O Programa da multifuncional Dell será aberto no computador.

3. No menu suspenso Enviar imagem digitalizada para, selecione o programa que você deseja usar.
4. Na seção Digitalizar, clique em Ver mais definições de digitalização.
5. Clique no botão Avançado.
6. Clique em Exibir definições de digitalização avançadas para alterar as opções avançadas.

A caixa de diálogo Definições de digitalização avançadas é aberta.

7. Na guia Digitalizar, clique na caixa Digitalizar vários itens antes da conclusão.
8. Clique em OK.
9. Ao terminar de personalizar suas definições, clique em Digitalizar agora.

Após a digitalização da primeira página, a próxima página será solicitada.

10. Coloque a próxima folha no vidro do scanner e clique em Sim. Repita o procedimento até concluir a digitalização de todas as páginas.
11. Ao concluir, clique em Não. O programa será aberto com todas as páginas digitalizadas.



Edição de texto digitalizado via OCR (Reconhecimento óptico de caracteres)

O Reconhecimento óptico de caracteres (OCR) é um recurso de software que converte uma imagem digitalizada em texto editável em um programa de processamento de texto.

 **OBSERVAÇÃO:** Verifique se o software OCR está instalado no computador. Uma cópia do software OCR foi fornecida com a impressora e deve ter sido instalada junto com os drivers.

1. Coloque o documento original. Para obter ajuda, consulte [Colocação de um documento original no ADF](#) ou [Colocação do documento original no vidro do scanner](#).
2. Clique em Iniciar→ Programas ou Todos os programas→ Impressoras Dell→ Dell Photo AIO Printer 964→ Programa da multifuncional Dell.

O Programa da multifuncional Dell é aberto.

 **OBSERVAÇÃO:** Também é possível abrir o Programa da multifuncional Dell a partir do painel do operador da impressora. Quando a impressora estiver no modo de Digitalização, pressione o botão Iniciar . O Programa da multifuncional Dell será aberto no computador.

3. No menu suspenso Enviar imagem digitalizada para, selecione um processador de texto ou um programa de edição de texto.
4. No menu suspenso Como a digitalização será usada?, selecione Para editar texto (OCR e 300 DPI).
5. Clique em Digitalizar agora.

O texto digitalizado é exibido.



6. Edite o documento.
7. Salve o documento.

Edição de imagens digitalizadas

Como na maioria dos programas gráficos, você pode personalizar suas imagens.

1. Clique em Iniciar→ Programas ou Todos os programas→ Impressoras Dell→ Dell Photo AIO Printer 964→ Programa da multifuncional Dell.

O Programa da multifuncional Dell é aberto.

 **OBSERVAÇÃO:** Também é possível abrir o Programa da multifuncional Dell a partir do painel do operador da impressora. Quando a impressora estiver no modo de Digitalização, pressione o botão Iniciar . O Programa da multifuncional Dell será aberto no computador.

2. No menu suspenso Enviar imagem digitalizada para, selecione o destino da digitalização.
3. Clique em Digitalizar agora.

Depois de processada, a imagem será aberta no programa selecionado.

4. Edite a imagem usando as ferramentas disponíveis no programa.

Você poderá:



- o Remover olhos vermelhos
- o Cortar a imagem
- o Adicionar texto à imagem
- o Ajustar o brilho e o contraste da imagem

Para obter ajuda, consulte a documentação fornecida com o programa gráfico.

Como salvar uma imagem no computador

1. Clique em Iniciar → Programas ou Todos os programas → Impressoras Dell → Dell Photo AIO Printer 964 → Programa da multifuncional Dell.

O Programa da multifuncional Dell é aberto.

 **OBSERVAÇÃO:** Também é possível abrir o Programa da multifuncional Dell a partir do painel do operador da impressora. Quando a impressora estiver no modo de Digitalização, pressione o botão Iniciar . O Programa da multifuncional Dell será aberto no computador.



2. Na seção Ferramentas de produtividade, clique em Salvar imagem no computador.
 3. Siga as instruções exibidas na tela para salvar uma imagem no computador.
-

Envio de imagens ou documentos digitalizados por e-mail

Para enviar fotografias ou documentos digitalizados por e-mail:

1. Coloque o documento original. Para obter ajuda, consulte [Colocação de um documento original no ADF](#) ou [Colocação do documento original no vidro do scanner](#).
2. Clique em Iniciar → Programas ou Todos os programas → Impressoras Dell → Dell Photo AIO Printer 964 → Programa da multifuncional Dell.

O Programa da multifuncional Dell é aberto.

 **OBSERVAÇÃO:** Também é possível abrir o Programa da multifuncional Dell a partir do painel do operador da impressora. Quando a impressora estiver no modo de Digitalização, pressione o botão Iniciar . O Programa da multifuncional Dell será aberto no computador.

3. Clique em Visualizar agora.

 **OBSERVAÇÃO:** Se o tamanho da digitalização (mostrado no canto inferior direito da janela de visualização) for exibido em vermelho, isso indica que o sistema não tem recursos disponíveis para executar a digitalização na resolução ou no tamanho selecionados. Para corrigir o problema, diminua a resolução ou o tamanho da área de digitalização.

4. Na seção Ferramentas de produtividade, clique em Envie uma imagem ou um documento por e-mail.

5. No menu O que está sendo digitalizado? , selecione uma opção.

6. Siga as instruções na tela para preparar a fotografia ou o documento a ser enviado por e-mail.

7. Clique em Anexar agora.

8. Escreva uma observação para acompanhar a fotografia anexada e envie a fotografia.

 **OBSERVAÇÃO:** Se você tiver alguma dúvida sobre como executar este procedimento, consulte a Ajuda do seu programa de e-mail.



Ampliação ou redução de imagens e documentos

Se você estiver usando a impressora *com* um computador, poderá ampliar ou reduzir o documento de 25% a 400% usando o Programa da multifuncional Dell.

Se você estiver usando a impressora *sem* um computador, poderá ampliar ou reduzir o documento em uma certa porcentagem ou através das opções de ajuste no painel do operador.

1. Coloque papel no suporte de papel. Para obter ajuda, consulte [Colocação de papel comum no suporte de papel](#).
2. Coloque o documento original. Para obter ajuda, consulte [Colocação do documento original no vidro do scanner](#) ou [Colocação de um documento original no ADF](#).
3. Clique em Iniciar → Programas ou Todos os programas → Impressoras Dell → Dell Photo AIO Printer 964 → Programa da multifuncional Dell.

O Programa da multifuncional Dell é aberto.

 **OBSERVAÇÃO:** Também é possível abrir o Programa da multifuncional Dell a partir do painel do operador da impressora. Quando a impressora estiver no modo de Digitalização, pressione o botão Iniciar . O Programa da multifuncional Dell será aberto no computador.

4. Clique em Visualizar agora.

 **OBSERVAÇÃO:** Se o tamanho da digitalização (mostrado no canto inferior direito da janela de visualização) for exibido em vermelho, isso indica que o sistema não tem recursos disponíveis para executar a digitalização na resolução ou no tamanho selecionados. Para corrigir o problema, diminua a resolução ou o tamanho da área de digitalização.

5. Na seção Ferramentas de produtividade, selecione Ampliar ou reduzir uma imagem.

6. Siga as instruções na tela para selecionar o tamanho da nova imagem.

7. Ao terminar de personalizar a imagem, clique em Imprimir agora.

Envio de fax

- [Configuração da impressora com o equipamento](#)
- [Envio/recebimento de fax usando o painel do operador da impressora](#)
- [Envio de fax a partir do computador](#)
- [Discagem rápida](#)
- [Discagem manual de um fax ouvindo uma linha telefônica \(Discagem no gancho\)](#)
- [Envio de um fax com atraso](#)
- [Bloqueio de fax](#)
- [Alteração do código de atendimento](#)
- [Uso da Conversão de fax automática](#)

Não é necessário conectar a impressora a um computador para usar o fax. Use o painel do operador da impressora para efetuar operações básicas de fax. Consulte [Envio/recebimento de fax usando o painel do operador da impressora](#).

 **OBSERVAÇÃO:** Para obter instruções de envio/recebimento de fax usando o software do computador, consulte [Envio de fax a partir do computador](#).

Configuração da impressora com o equipamento

Equipamento	Benefícios	Consulte esta seção
<ul style="list-style-type: none">• impressora• cabo de telefone (fornecido)	Fazer cópias e enviar/receber fax sem usar um computador.	Conexão direta a uma tomada telefônica
<ul style="list-style-type: none">• impressora• telefone (vendido separadamente)• dois cabos de telefone (um deles é fornecido)	<ul style="list-style-type: none">• Usar a linha de fax como uma linha telefônica normal.• Configurar a impressora, independentemente de onde esteja o telefone.• Fazer cópias e enviar/receber fax sem usar um computador.	Conexão a um telefone
<ul style="list-style-type: none">• impressora• telefone (vendido separadamente)• secretária eletrônica (vendida separadamente)• três cabos de telefone (um deles é fornecido)	Receber mensagens de voz e fax.	Conexão a uma secretária eletrônica
<ul style="list-style-type: none">• impressora• telefone (vendido separadamente)• modem de computador	Aumentar o número de tomadas de conexão para telefones.	Conexão a um modem de computador

- (vendido separadamente)
- três cabos de telefone (um deles é fornecido)
 - cabo USB (vendido separadamente)

 **OBSERVAÇÃO:** O cabo de telefone (fornecido) deve ser ligado ao conector correto.

Conexão direta a uma tomada telefônica

Conecte um cabo de telefone do conector de FAX (**FAX** - o conector no lado esquerdo) da impressora à tomada telefônica.

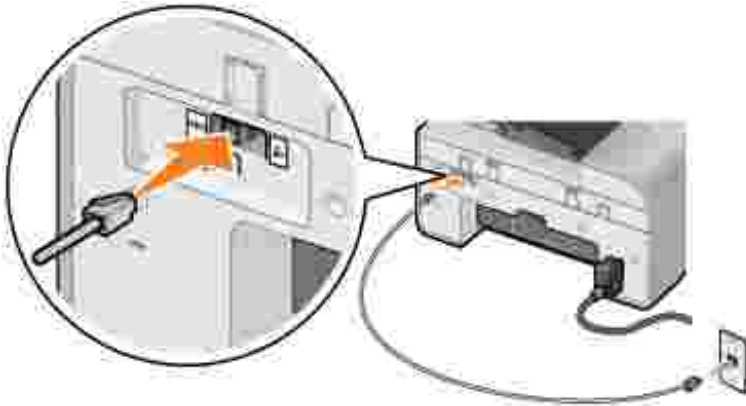

1. Ligue uma extremidade do cabo de telefone ao conector de FAX (**FAX** - o conector no lado esquerdo) da impressora.
2. Ligue a outra extremidade do cabo de telefone a uma tomada telefônica ativa.

Conexão a um telefone

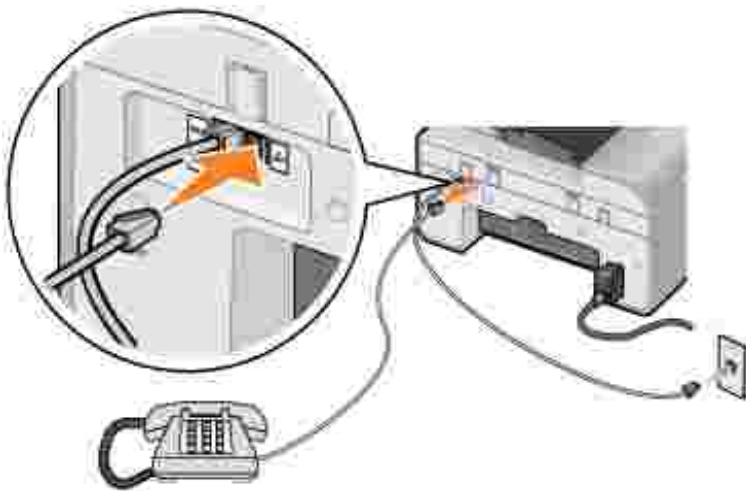

Conecte um telefone à impressora para usar a linha de fax como uma linha telefônica normal.

1. Conecte um cabo de telefone do conector de FAX (FAX - o conector no lado esquerdo) da impressora à tomada telefônica.
2. Remova o plugue protetor do conector de telefone (☞ - o conector no lado direito) na parte traseira da impressora.
3. Ligue um cabo de telefone do telefone ao conector de telefone (☞ - o conector no lado direito) da impressora.

OBSERVAÇÃO: Se a comunicação telefônica no seu país for serial (como é o caso da Alemanha, Suécia, Dinamarca, Áustria, Bélgica, Itália, França e Suíça), remova o plugue azul do conector direito (☞) e insira o terminador amarelo fornecido para que o fax funcione corretamente. Você não conseguirá usar essa porta para outros dispositivos nesses países.

Conexão a uma secretária telefônica

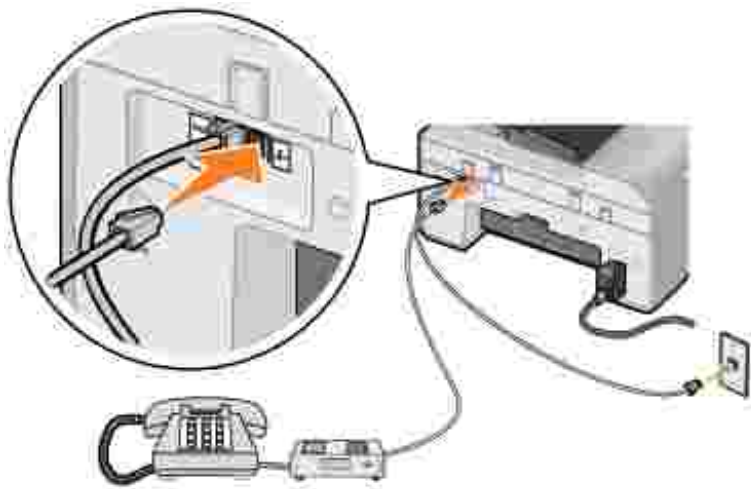

1. Conecte um cabo de telefone do conector de FAX (FAX - o conector no lado esquerdo) da impressora à tomada telefônica.
2. Remova o plugue protetor do conector de telefone (☞ - o conector no lado direito) na parte traseira da impressora.
3. Conecte um cabo de telefone do telefone à secretária eletrônica.
4. Ligue um cabo de telefone da secretária eletrônica ao conector de telefone (☞ - o conector no lado direito) da impressora.

OBSERVAÇÃO: Se a comunicação telefônica no seu país for serial (como é o caso da Alemanha, Suécia, Dinamarca, Áustria, Bélgica, Itália, França e Suíça), remova o plugue azul do conector direito (☞) e insira o terminador amarelo fornecido para que o fax funcione corretamente. Você não conseguirá usar essa porta para outros dispositivos nesses países.

Conexão a um modem de computador

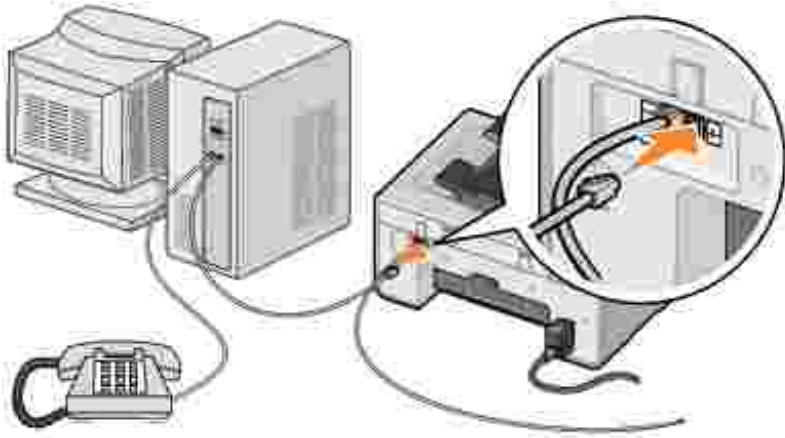

1. Conecte um cabo de telefone do conector de FAX (FAX - o conector no lado esquerdo) da impressora à tomada telefônica.
2. Remova o plugue protetor do conector de telefone (☞ - o conector no lado direito) na parte traseira da impressora.
3. Conecte um cabo de telefone do telefone ao modem do computador.
4. Ligue um cabo de telefone do modem do telefone ao conector de telefone (☞ - o conector no lado direito) da impressora.

OBSERVAÇÃO: Se a comunicação telefônica no seu país for serial (como é o caso da Alemanha, Suécia, Dinamarca, Áustria, Bélgica, Itália, França e Suíça), remova o plugue azul do conector direito (☞) e insira o terminador amarelo fornecido para que o fax funcione corretamente. Você não conseguirá usar essa porta para outros dispositivos nesses países.

E se eu tiver uma linha DSL (Digital Subscriber Line)?

A linha DSL disponibiliza dados digitais para um computador através de uma linha telefônica. A Dell Photo AIO Printer 964 foi projetada para trabalhar com dados analógicos. Se você for enviar um fax através de uma linha telefônica conectada a um modem DSL, instale um filtro de DSL para evitar interferência com o sinal de modem do fax analógico.

1. Conecte o filtro de DSL a uma linha telefônica ativa.
2. Conecte a impressora diretamente à saída do filtro de DSL.

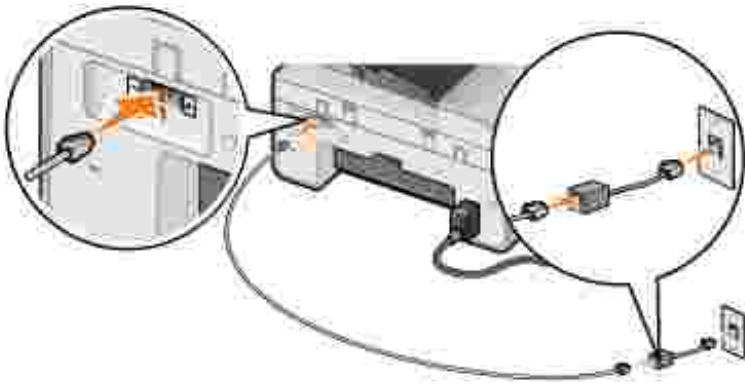

OBSERVAÇÃO: Não instale derivadores entre o filtro de DSL e a impressora. Entre em contato com o seu provedor de serviços de DSL caso precise de mais ajuda.

OBSERVAÇÃO: Modems ISDN (Integrated Services Digital Network) e a cabo *não* são fax modems e *não* são suportados para envio/recebimento de fax.



Envio/recebimento de fax usando o painel do operador da impressora

Envio de um fax

1. Verifique se a impressora está ligada e se há uma linha telefônica ativa ligada ao conector de FAX (FAX - o conector no lado esquerdo) da impressora.
2. Coloque o documento no vidro do scanner ou no ADF. Para obter ajuda, consulte [Colocação do documento original no vidro do scanner](#) ou [Colocação de um documento original no ADF](#).
3. No menu principal, use os botões de Seta para cima e para baixo   até que Fax seja exibido e pressione Seleccionar .
4. Use o teclado para digitar o número do fax.

O número é exibido na Janela de n° fax: .



5. Pressione Iniciar .

A impressora digitaliza o documento e o envia por fax ao número que você inseriu. Depois de concluída a transmissão, a impressora emite um som para informá-lo de que o fax foi enviado.

Envio de um fax por difusão



Um fax por difusão permite enviar o mesmo fax para vários números de uma só vez. Você pode inserir até 30 números diferentes.

1. Verifique se a impressora está ligada e se há uma linha telefônica ativa ligada ao conector de FAX (FAX - o conector no lado esquerdo) da impressora.
2. Coloque o documento no vidro do scanner ou no ADF. Para obter ajuda, consulte [Colocação do documento original no vidro do scanner](#) ou [Colocação de um documento original no ADF](#).

3. No menu principal, use os botões de Seta para cima e para baixo   até que Fax seja exibido e pressione Selecionar .
4. Use o teclado para digitar o número do fax.

O número é exibido na Janela de nº fax:.

5. Pressione o botão de Seta para baixo  para ir até o próximo campo de número de fax.
6. Use o teclado para digitar o número do fax.
7. Repita este processo até inserir todos os números para os quais o fax deve ser enviado.







 **OBSERVAÇÃO:** Também é possível usar as opções `List.telef.` ou `Hist. redisc.` para selecionar números de telefone. Cada número selecionado ou digitado é adicionado à lista de fax até que você pressione Iniciar .

8. Pressione Iniciar .

Depois de iniciado o fax, a impressora disca o primeiro número, estabelece uma conexão, envia o fax, interrompe a conexão e passa para o próximo número da lista. Esse processo continua até que a lista seja concluída. Se a impressora não conseguir estabelecer conexão com um número de fax, ela passará para o próximo número da lista. O número com o qual não foi possível estabelecer conexão vai para o final da lista, e é feita uma nova tentativa de envio quando o restante da lista é concluído.

 **OBSERVAÇÃO:** São feitas novas tentativas com os números de fax com os quais a impressora não conseguir uma conexão com base no número de tentativas especificado no menu `Disc. e env.`. Para obter mais informações, consulte [Menu Disc. e env.](#).



Recebimento automático de um fax

1. Verifique se a impressora está ligada e se há uma linha telefônica ativa ligada ao conector de FAX ( - o conector no lado esquerdo) da impressora.
2. Verifique se o `Atend.auto.` está ativado ou se está dentro do agendamento no período.
 - a. Na tela principal do modo de Fax, use os botões de Seta para cima e para baixo   até que `Atend.auto.` seja exibido.
 - b. Usando os botões de Seta para a esquerda e para a direita  , escolha `Sim` ou `Agendado` e pressione Selecionar .
 - c. Se for selecionada a opção `Agendado`, será exibida a tela `Agenda atend. auto.` Usando o teclado, especifique o horário durante o qual o Atendimento automático deverá ficar ativado e desativado.



d. Pressione Selecionar .

3. Defina o número de toques que a impressora deve esperar antes de atender o fax recebido.



a. No menu principal, escolha o modo Fax e pressione Selecionar .

b. Use os botões de Seta para cima e para baixo   até que Config.fax seja exibido e pressione Selecionar .

O menu Config.fax é aberto.

c. Use os botões de Seta para cima e para baixo   até que Toc/atend seja exibido e pressione Selecionar .

O menu Toc/atend é aberto.

d. Use os botões de Seta para cima e para baixo   até que Atender em seja exibido e selecione o número de toques permitidos antes de o aparelho de fax atender a chamada.

e. Pressione Selecionar .



Quando o número de toques definido for detectado, a impressora receberá o fax automaticamente.

Recebimento manual de um fax

1. Verifique se a impressora está ligada e se há uma linha telefônica ativa ligada ao conector de FAX (FAX - o conector no lado esquerdo) da impressora.

2. Verifique se o recurso de Atendimento automático foi desativado.

a. Na tela principal do modo de Fax, use os botões de Seta para cima e para baixo   até que Atend.auto. seja exibido.

b. Usando os botões de Seta para a esquerda e para a direita  , escolha Não ou Agendado e pressione Selecionar .

c. Se for selecionada a opção Agendado, será exibida a tela Agenda atend. auto. Usando o teclado, especifique o horário durante o qual o Atendimento automático deverá ficar ativado e desativado.

d. Pressione Selecionar .

3. Quando a impressora tocar, atenda o telefone e ouça o sinal de fax.

4. Pressione DELL# (3355#) no painel do operador da impressora.



OBSERVAÇÃO: DELL# é o código de resposta padrão. Entretanto, é possível alterá-lo para um código de quatro dígitos. Para obter mais informações sobre como alterar esse código, consulte [Alteração do código de atendimento](#).

Recebimento de um fax com uma secretária eletrônica conectada à impressora

Verifique se a impressora está ligada, se o Atendimento automático está ativado e se a secretária eletrônica está configurada para atender chamadas.

- Se for detectado um fax, a impressora o receberá e desconectará a secretária eletrônica.
 - Se *não* for detectado um fax, a secretária eletrônica completará a chamada.
-

Envio de fax a partir do computador

Envie fax de arquivos do computador usando o modem da impressora ou do computador. Qualquer arquivo que pode ser impresso pode ser enviado por fax.

Conexão de cabos

- Conecte a impressora ao computador usando um cabo USB (vendido separadamente) para digitalizar documentos a fim de enviá-los por fax.
- *Para enviar o fax usando o modem da impressora*, ligue uma linha telefônica ativa ao conector de FAX (FAX - o conector no lado esquerdo) da impressora.

Para enviar o fax usando o modem do computador, ligue uma linha telefônica ativa ao conector de linha (☎ - o conector no lado esquerdo) do fax modem do computador.

E se eu tiver uma linha DSL (Digital Subscriber Line)?

A linha DSL disponibiliza dados digitais para um computador através de uma linha telefônica. A Dell Photo AIO Printer 964 foi projetada para trabalhar com dados analógicos. Se você for enviar um fax através de uma linha telefônica conectada a um modem DSL, instale um filtro de DSL para evitar interferência com o sinal de modem do fax analógico.

1. Conecte o filtro de DSL a uma linha telefônica ativa.
2. Conecte a impressora diretamente à saída do filtro de DSL.

 **OBSERVAÇÃO:** Não instale derivadores entre o filtro de DSL e a impressora. Entre em contato com o seu provedor de serviços de DSL caso precise de mais ajuda.

 **OBSERVAÇÃO:** Modems ISDN (Integrated Services Digital Network) e a cabo *não* são fax modems e *não* são suportados para envio/recebimento de fax.

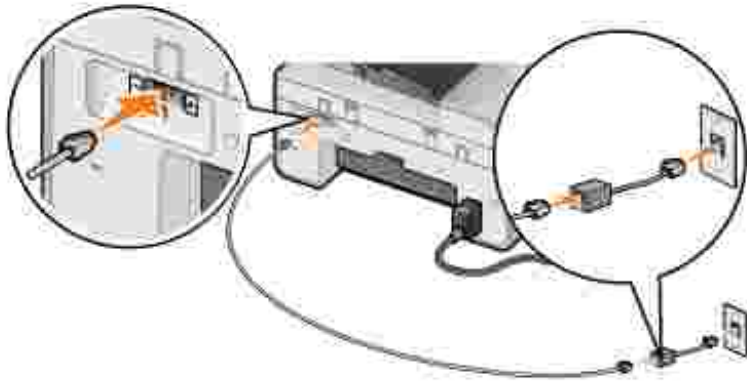

Envio/recebimento de fax usando o modem da impressora

Envio de fax usando o Programa da multifuncional Dell

1. Verifique se a impressora está ligada e conectada ao computador por meio de um cabo USB.
2. Coloque o documento no vidro do scanner ou no ADF. Para obter ajuda, consulte [Colocação do documento original no vidro do scanner](#) ou [Colocação de um documento original no ADF](#).
3. Clique em Iniciar → Programas ou Todos os programas → Impressoras Dell → Dell Photo AIO Printer 964 → Programa da multifuncional Dell.
4. Coloque o documento que você deseja enviar por fax *virado para baixo* sob a tampa da impressora.
5. Selecione Fax no menu suspenso Digitalizar.
6. Clique em Digitalizar agora.
7. Siga as instruções exibidas na tela do computador para enviar o fax.

Envio de fax usando as ferramentas de Fax da impressora Dell

Com as ferramentas de Fax da impressora Dell, você tem a flexibilidade de enviar por fax qualquer documento que possa ser impresso.

1. Abra o documento que você deseja enviar por fax.
2. Clique em Arquivo → Imprimir.
3. Clique no ícone das ferramentas de Fax da impressora Dell.

O documento é enviado como um fax através do modem da impressora.

Recebimento de um fax

O modem da Dell Photo AIO Printer 964 apenas recebe documentos impressos. Consulte [Envio/recebimento de fax usando o painel do operador da impressora](#) para obter informações sobre como receber um fax.

Se você precisa salvar cópias eletrônicas de fax recebidos, deve digitalizar o documento recebido em um arquivo (consulte [Envio de fax usando o Programa da multifuncional Dell](#)) ou receber o fax usando o modem do computador (consulte [Envio/recebimento de fax usando o modem do computador](#)).

Acesso ao Utilitário de configuração de impressora

Acesse o Utilitário de configuração de impressora para configurar o modem da impressora de acordo com suas necessidades de fax.

1. Clique em Iniciar→ Programas ou Todos os programas→ Impressoras Dell→ Dell Photo AIO Printer 964→ Programa da multifuncional Dell.
2. No Programa da multifuncional Dell, clique na guia Fazer manutenções/Solucionar problemas e clique em Exibir o Utilitário de configuração de impressora.

Guias do Utilitário de configuração de impressora

Nesta guia:	Você pode:
Enviar	<ul style="list-style-type: none">• Digitar seu nome e número de fax.• Selecionar a velocidade máxima de envio e a qualidade de impressão para os fax enviados.• Optar por digitalizar o documento inteiro antes de discar o número.• Optar por usar a correção de erro.• Selecionar quando deve ser impresso um relatório de uso do fax.• Selecionar quando deve ser impresso um relatório de atividade do fax.
Receber	<ul style="list-style-type: none">• Escolher se deseja imprimir um rodapé (data, hora e número da página) em cada página.• Reduzir automaticamente o tamanho de um fax recebido para ajustá-lo ao tamanho do papel carregado ou imprimi-lo em duas folhas de papel.• Selecionar se deseja encaminhar um fax ou imprimi-lo para, depois, encaminhá-lo.• Gerenciar fax bloqueados.
Conexão/Discagem	<ul style="list-style-type: none">• Selecionar o número de vezes que a máquina deverá rediscar e o tempo entre essas tentativas caso o fax não seja enviado na primeira tentativa.• Selecionar o formato de linha telefônica desejado (Pulso, Tom, Por trás de um PBX).• Digitar um prefixo de discagem.• Escolher de que modo (manualmente, se forem detectados sinais de fax, ou após um certo número de toques) as chamadas recebidas devem ser atendidas.• Escolher um toque distinto caso o serviço de toque distinto esteja ativado na linha telefônica.

Envio/recebimento de fax usando o modem do computador

Se houver uma linha telefônica ativa ligada ao conector de linha (☎) no modem do computador, use o Console de fax (somente no Windows XP) ou o Gerenciamento de serviço de fax (somente no Windows 2000) para enviar e receber fax:

- Use o Console de fax ou o Gerenciamento de serviço de fax para imprimir e receber arquivos como fax ou
- Use o Programa da multifuncional Dell para primeiro digitalizar um documento em um arquivo e, depois, usar o Console de fax ou o Gerenciamento de serviço de fax para imprimir o arquivo para enviá-lo por fax.

Instalação do Console de fax (somente no Windows XP)

1. Clique em Iniciar→ Painel de controle.
2. Clique em Adicionar ou remover programas.
3. Clique em Adicionar/remover componentes do Windows.
4. Clique para selecionar Serviços de fax.
5. Clique em Avançar.

Se solicitado, insira o CD do *Microsoft Windows XP* e clique em OK. Feche a janela Bem-vindo ao Microsoft Windows XP quando ela for exibida.

6. Clique em Concluir.
7. Feche a janela Adicionar ou remover programas.

Configuração do Console de fax (somente no Windows XP)

1. Clique em Iniciar→ Programas ou Todos os programas→ Acessórios→ Comunicações→ Fax→ Console de fax.

É exibido o Assistente para configuração de fax.

2. Clique em Avançar.
3. Digite as informações apropriadas e clique em Avançar.
4. Selecione seu modem de dados/fax no menu suspenso em Selecione o dispositivo de fax.
5. Marque a caixa de seleção Ativar recebimento.



OBSERVAÇÃO: Marcar a caixa de seleção Ativar recebimento permite receber fax, mas pode fazer com que o modem do computador atenda todas as chamadas telefônicas e, nesse caso, talvez você não receba o correio de voz.

- a. Selecione Atendimento manual ou especifique o número de toques e clique em Avançar .
 - b. Digite suas informações de TSID e clique em Avançar.
 - c. Digite suas informações de CSID e clique em Avançar.
 - d. Clique para selecionar Imprimir em. Para imprimir todos os fax recebidos, use o menu suspenso à direita desse campo para selecionar Dell Photo AIO Printer 964.
 - e. Para criar uma cópia de arquivo de cada fax, clique para selecionar Armazenar uma cópia na pasta e use o botão Procurar para selecionar o local desejado para o arquivo.
6. Clique em Avançar , confirme as definições e clique em Concluir.

Configuração do Gerenciamento de serviço de fax (somente no Windows 2000)

1. Clique em Iniciar→ Programas→ Acessórios→ Comunicações→ Fax→ Gerenciamento de serviço de fax.

É exibido o Assistente para configuração de fax.

2. Clique em Avançar .
3. Digite as informações apropriadas e clique em Avançar .
4. Selecione o seu modem de dados/fax no menu suspenso.
5. Siga as instruções exibidas na tela do computador para concluir a configuração.

Envio de um fax de cópia eletrônica usando o Console de fax ou o Gerenciamento de serviço de fax

1. Abra o arquivo a ser enviado por fax.
2. Clique em Arquivo → Imprimir.
3. Na lista de impressoras, selecione Fax.
4. Clique em Imprimir.
5. Siga as instruções exibidas na tela do computador para enviar o fax.

Envio de um fax de documento impresso usando o Programa da

multifuncional Dell

1. Verifique se a impressora está ligada e conectada ao computador por meio de um cabo USB.
2. Coloque o documento no vidro do scanner ou no ADF. Para obter ajuda, consulte [Colocação do documento original no vidro do scanner](#) ou [Colocação de um documento original no ADF](#).
3. Clique em Iniciar→ Programas ou Todos os programas→ Impressoras Dell→ Dell Photo AIO Printer 964→ Programa da multifuncional Dell.
4. Coloque o documento que você deseja enviar por fax *virado para baixo* sob a tampa da impressora.
5. Selecione Arquivo no menu suspenso Digitalizar.
6. Salve o arquivo no local desejado.
7. Abra o arquivo que você acabou de digitalizar e salvar.
8. Clique em Arquivo → Imprimir.
9. Na lista de impressoras, selecione Fax.
10. Clique em Imprimir.
11. Siga as instruções exibidas na tela do computador para enviar o fax.

Recebimento de fax usando o Console de fax ou o Gerenciamento de serviço de fax

1. Verifique se há uma linha telefônica ativa ligada ao conector de linha (☎) do modem do computador.
2. Clique em Iniciar→ Programas ou Todos os programas→ Acessórios→ Comunicações→ Fax.
3. Clique em Console de fax ou Gerenciamento de serviço de fax.

Se você tiver marcado a caixa de seleção Ativar recebimento ao configurar o Console de fax, agora estará pronto para receber um fax.

 **OBSERVAÇÃO:** Marcar a caixa de seleção Ativar recebimento permite receber fax, mas pode fazer com que o modem do computador atenda todas as chamadas telefônicas e, nesse caso, talvez você não receba o correio de voz.

Exibição de mensagens de fax recebidas e enviadas usando o Console de fax ou o Gerenciamento de serviço de fax

 **OBSERVAÇÃO:** Apenas os fax enviados e recebidos por meio do Console de fax podem ser exibidos no Console de fax.

1. Clique em Iniciar→ Programas ou Todos os programas→ Acessórios→ Comunicações→ Fax.
2. Clique em Console de fax ou Gerenciamento de serviço de fax.

Exiba os fax recebidos na Caixa de entrada e os fax enviados em Itens enviados.





Exibição do status de um fax usando o Console de fax ou o Gerenciamento de serviço de fax

1. Clique em Iniciar→ Programas ou Todos os programas→ Acessórios→ Comunicações→ Fax.
 2. Clique em Console de fax ou em Gerenciamento de serviço de fax.
 3. As seguintes pastas são exibidas:
 - o Entrada - fax que estão sendo recebidos no momento
 - o Caixa de entrada - fax recebidos
 - o Caixa de saída - fax programados para envio
 - o Itens enviados - fax enviados com êxito
 4. Clique na pasta de sua escolha.
 5. Clique no fax do qual deseja exibir o status no painel à direita e, em seguida, clique em Preferências ou Propriedades.
 6. Clique na guia Geral e exiba a linha Status.
 7. Clique em Fechar quando tiver concluído.
-



Discagem rápida

Para simplificar o envio de fax, você pode inserir até 99 números de discagem rápida. É possível armazenar até 89 números de fax individuais ou 10 grupos que podem conter até 30 números de telefone cada.

Criação de uma lista de discagem rápida usando o painel do operador



1. No menu principal, escolha o modo Fax e pressione Selecionar .
2. Use os botões de Seta para cima e para baixo   até que List.telef. seja exibido e pressione Selecionar .

O menu List.telef. é aberto.



3. Use os botões de Seta para cima e para baixo   até que Adic.entr. seja exibido e pressione Selecionar .

O menu Lista telef.: Adic.entr. é aberto.

4. Use o teclado para digitar o nome.
 - a. Localize o botão de número correspondente à letra que você deseja digitar e pressione-o repetidamente até que a letra correta seja exibida.
 - b. Pressione o botão de Seta para a direita  para ir para o próximo espaço de caractere ou aguarde dois segundos até que o texto seja aceito.



 **OBSERVAÇÃO:** Para inserir um espaço entre palavras, pressione o botão de Seta para a direita  duas vezes.

- c. Repita as etapas anteriores até terminar de digitar o texto.

 **OBSERVAÇÃO:** Para excluir um caractere, pressione o botão de Seta para a esquerda .

5. Use o botão de Seta para baixo  até que Número do fax seja exibido.
6. Digite o número de fax usando o teclado.



 **OBSERVAÇÃO:** O número de discagem rápida mais baixo possível é atribuído automaticamente ao contato. Não é possível modificar o número de discagem rápida.



7. Use o botão de Seta para baixo  até que Adic.entr. seja exibido.
8. Pressione Selecionar .

Criação de uma lista de discagem rápida usando o computador

1. Clique em Iniciar → Programas ou Todos os programas → Impressoras Dell → Dell Photo AIO Printer 964 → Utilitário de configuração de impressora.
2. Clique na guia Discagem rápida.
3. Siga as instruções exibidas na guia Discagem rápida para adicionar um novo número à lista de discagem rápida.

Criação de uma lista de discagem de grupo usando o painel do operador

1. No menu principal, use os botões de Seta para cima e para baixo   até que Fax seja exibido e pressione Selecionar .



2. Use os botões de Seta para cima e para baixo   até que List.telef. seja exibido e pressione Selecionar  .

O menu List.telef. é aberto.



3. Use os botões de Seta para cima e para baixo   até que Adic.grp. seja exibido e pressione Selecionar  .

O menu List.telef.: Adic.grp. é aberto.

4. Usando o teclado, especifique o nome do grupo.
 - a. Localize o botão de número correspondente à letra que você deseja digitar e pressione-o repetidamente até que a letra correta seja exibida.
 - b. Pressione o botão de Seta para a direita  para ir para o próximo espaço de caractere ou aguarde dois segundos até que o texto seja aceito.

 **OBSERVAÇÃO:** Para inserir um espaço entre palavras, pressione o botão de Seta para a direita  duas vezes.

- c. Repita as etapas anteriores até terminar de digitar o texto.

 **OBSERVAÇÃO:** Para excluir um caractere, pressione o botão de Seta para a esquerda  .

5. Use o botão de Seta para baixo  até que Número do fax seja exibido.

6. Usando o teclado, especifique o número de fax.

7. Pressione Selecionar  .

O campo Número do fax é apagado.





8. Usando o teclado, especifique o próximo número de fax do grupo.

9. Pressione Selecionar  .

10. Repita o procedimento até que todos os números de fax (até 30) sejam especificados para o grupo.

 **OBSERVAÇÃO:** O número de discagem de grupo mais baixo possível é atribuído automaticamente ao grupo. Não é possível modificar o número de discagem de grupo.







Uso de uma lista de discagem rápida ou de grupo

1. No menu principal, use os botões de Seta para cima e para baixo   para escolher Fax e pressione Seleccionar .
2. Use o teclado para especificar o número de discagem rápida de dois dígitos.
3. Pressione Iniciar .





 **OBSERVAÇÃO:** Quando você estiver digitando os números, se digitar apenas dois números, a impressora presumirá que está sendo inserida uma entrada de discagem rápida. Se forem especificados mais de dois números, a impressora os considerará como um número de fax.



 **OBSERVAÇÃO:** Para enviar um fax entre dois aparelhos em um escritório que utiliza ramais de um ou dois dígitos, a impressora reconhecerá os números especificados como sendo ramais e não números de discagem rápida se você pressionar asterisco (*), tralha (#) e, depois, o ramal.



Discagem manual de um fax ouvindo uma linha telefônica (Discagem no gancho)

1. No menu principal, use os botões de Seta para cima e para baixo   até que Fax seja exibido e pressione Seleccionar .
 2. Use os botões de Seta para cima e para baixo   até que Disc. gancho seja exibido.
 3. Pressione Seleccionar  para tirar a impressora do gancho.
 4. Digite o número para o qual você deseja enviar um fax.
 5. Pressione Iniciar  quando estiver pronto para enviar o fax.
-

Envio de um fax com atraso

1. No menu principal, use os botões de Seta para cima e para baixo   até que Fax seja exibido e pressione Seleccionar .
2. Use os botões de Seta para cima e para baixo   até que Atras. envio fax seja exibido.

A tela Atras. envio fax é aberta.
3. Use o teclado para especificar a hora e pressione o botão de Seta para a direita .
4. Use o teclado para especificar os minutos e pressione o botão de Seta para a direita .







5. Use o teclado para especificar AM (1), PM (2), ou 24h (3).
6. Pressione Selecionar .
7. Digite o número para o qual você deseja enviar um fax.
8. Pressione Iniciar .

No horário designado, o número de fax será discado e o fax será transmitido para o número de fax especificado. Se a transmissão não for bem-sucedida, o número será discado novamente com base nas definições de rediscagem.



Bloqueio de fax

O Bloqueio de fax ajuda a controlar de quem você recebe fax. É possível bloquear fax de até 50 números.

Criação de uma lista de fax bloqueados

1. No menu principal, use os botões de Seta para cima e para baixo   até que Fax seja exibido e pressione Selecionar .
2. Use os botões de Seta para cima e para baixo   até que Config. fax seja exibido e pressione Selecionar .

O menu Config. fax é aberto.



3. Use os botões de Seta para cima e para baixo   até que Bloq. fax seja exibido e pressione Selecionar .

O menu Bloq. fax é aberto.



4. Use os botões de Seta para cima e para baixo   até que Adic. entr. fax bloq. seja exibido e pressione Selecionar .

A tela Adic. entr. fax bloq. é aberta.

5. Use o teclado para especificar um nome.
 - a. Localize o botão de número correspondente à letra que você deseja digitar e pressione-o repetidamente até que a letra correta seja exibida.
 - b. Pressione o botão de Seta para a direita  para ir para o próximo espaço de caractere ou aguarde dois segundos até que o texto seja aceito.

 **OBSERVAÇÃO:** Para inserir um espaço entre palavras, pressione o botão de Seta para a direita  duas vezes.

c. Repita as etapas anteriores até terminar de digitar o texto.



 **OBSERVAÇÃO:** Para excluir um caractere, pressione o botão de Seta para a esquerda .

6. Use o teclado para especificar um número de fax e pressione Seleccionar .

 **OBSERVAÇÃO:** O número de fax bloqueado mais baixo possível é atribuído automaticamente ao contato. Não é possível alterar o número de fax bloqueado.

A impressora não aceita mais fax dos números informados quando o bloqueio de fax está ativado.

Para ativar o Bloqueio de fax



1. No menu principal, use os botões de Seta para cima e para baixo   até que Fax seja exibido e pressione Seleccionar .

2. Use os botões de Seta para cima e para baixo   até que Config.fax seja exibido e pressione Seleccionar .

O menu Config.fax é aberto.

3. Use os botões de Seta para cima e para baixo   até que Bloq. fax seja exibido e pressione Seleccionar .



O menu Bloq. fax é aberto.



4. Use os botões de Seta para a esquerda e para a direita   para escolher Ativado em Lista bloq..

Se a impressora detectar um fax de um dos números contidos na lista de fax bloqueados, a transmissão será interrompida.

5. Pressione Seleccionar .

Bloqueio de fax sem identificador de chamadas



1. No menu principal, use os botões de Seta para cima e para baixo   até que Fax seja exibido e pressione Seleccionar .

2. Use os botões de Seta para cima e para baixo   até que Config.fax seja exibido e pressione Seleccionar  .

O menu Config.fax é aberto.

3. Use os botões de Seta para cima e para baixo   até que Bloq. fax seja exibido e pressione Seleccionar  .



O menu Bloq. fax é aberto.

4. Use os botões de Seta para a esquerda e para a direita   para escolher Ativado em Bloq. sem ID.

5. Pressione Seleccionar  .

Se a impressora detectar um fax proveniente de um aparelho sem identificador de chamadas, a transmissão será interrompida.

Alteração do código de atendimento

1. No menu principal, use os botões de Seta para cima e para baixo   até que Fax seja exibido e pressione Seleccionar  .

2. Use os botões de Seta para cima e para baixo   até que Config.fax seja exibido e pressione Seleccionar  .

O menu Config.fax é aberto.

3. Use os botões de Seta para cima e para baixo   até que Toc/atend seja exibido e pressione Seleccionar  .

O menu Toc/atend é aberto.

4. Use os botões de Seta para cima e para baixo   até que Código de atendimento seja exibido e pressione Seleccionar  .

A janela Código de atendimento é aberta.

5. Usando o teclado, especifique um novo código com um a sete dígitos.

 **OBSERVAÇÃO:** Os caracteres válidos para o código de atendimento são 0 a 9, tralha (#) e asterisco (*). Qualquer outro caractere inserido é ignorado.

6. Pressione Selecionar .



O código é salvo. Na próxima vez em que você quiser atender um fax manualmente, use o teclado para inserir o novo código.



Uso da Conversão de fax automática

Caso você esteja enviando um documento de alta resolução para um aparelho de fax que imprime com baixa resolução, a Dell Photo AIO Printer 964 poderá ajustar o fax automaticamente.



 **OBSERVAÇÃO:** Se você desativar a Conversão de fax automática e tentar enviar um fax incompatível com o aparelho receptor, o fax não será enviado e será exibido um erro de "Modo de fax não suportado".

Por padrão, a Conversão de fax automática fica ativada. Para desativar a Conversão de fax automática:



1. No menu principal, use os botões de Seta para cima e para baixo   até que Fax seja exibido e pressione Selecionar .



2. Use os botões de Seta para cima e para baixo   até que Config. fax seja exibido e pressione Selecionar .

O menu Config. fax é aberto.

3. Use os botões de Seta para cima e para baixo   até que Disc. e env. seja exibido e pressione Selecionar .

O menu Disc. e env. é aberto.

4. Use os botões de Seta para cima e para baixo   até que Conv. auto. fax seja exibido.

5. Use os botões de Seta para a esquerda e para a direita   para escolher Desativado.

6. Pressione Selecionar .

Para entender o software

- [Uso do Programa da multifuncional Dell](#)
- [Uso das preferências de impressão](#)
- [Uso do Dell Picture Studio](#)
- [Uso do Gerenciador de cartões de memória](#)
- [Dell Ink Management System](#)
- [Remoção e reinstalação do software](#)

O software da impressora inclui:

- Programa da multifuncional Dell - Permite executar várias operações de digitalização, cópia, fax e impressão com documentos e imagens recém-digitalizados e salvos anteriormente.
- Preferências de impressão - Permite ajustar as definições da impressora.
- Dell Picture Studio™ - Permite gerenciar, editar, exibir, imprimir e converter fotografias e outros tipos de imagem.
- Gerenciador de cartões de memória - Permite exibir, gerenciar, editar, imprimir e salvar fotografias no computador.
- Dell Ink Management System™ - Avisa quando a tinta da impressora está acabando.

Uso do Programa da multifuncional Dell

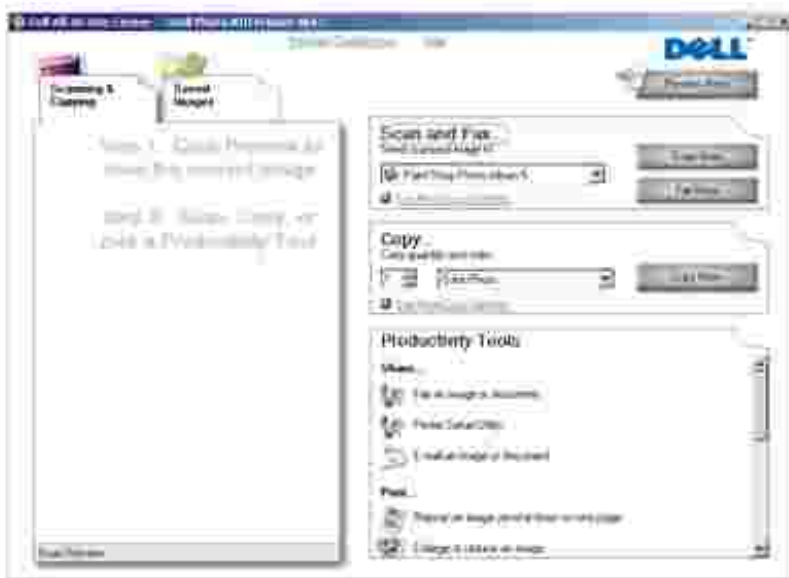

O Programa da multifuncional Dell permite que você:

- Digitalize, copie, envie mensagens de fax e use as ferramentas de produtividade.
- Selecione para onde deseja enviar a imagem digitalizada.
- Selecione a quantidade e a cor das cópias.
- Acesse informações sobre manutenção e solução de problemas.
- Visualize as imagens que deseja copiar ou imprimir.
- Gerencie fotografias (copie as fotografias para pastas, imprima-as e faça cópias criativas).

Para acessar o Programa da multifuncional Dell:

Clique em Iniciar→ Programas ou Todos os programas→ Impressoras Dell→ Dell Photo AIO Printer 964→ Programa da multifuncional Dell.

O Programa da multifuncional Dell tem quatro seções principais: Digitalizar ou fax, Copiar, Ferramentas de produtividade e Visualizar.

Nesta seção:	Você pode:
Digitalizar ou fax	<ul style="list-style-type: none"> • Selecionar o programa para onde deseja enviar a imagem digitalizada. • Selecionar o tipo de imagem que está sendo digitalizada. • Selecionar como a digitalização será usada. • Selecionar Enviar fax agora. <p>OBSERVAÇÃO: Clique em Ver mais definições de digitalização para exibir todas as definições.</p>
Copiar	<ul style="list-style-type: none"> • Selecionar a quantidade e a cor das cópias. • Selecionar uma definição de qualidade para as cópias. • Ajustar o tamanho da área digitalizada. • Clarear ou escurecer as cópias (isso também pode ser feito no painel do operador). • Ampliar ou reduzir as cópias. <p>OBSERVAÇÃO: Clique em Ver mais definições de cópia para exibir todas as definições.</p>
Ferramentas de produtividade	<ul style="list-style-type: none"> • Enviar uma imagem ou um documento por fax. • Usar o Utilitário de configuração de impressora. • Enviar uma imagem ou um documento por e-mail. • Repetir uma imagem várias vezes em uma página. • Ampliar ou reduzir uma imagem. • Imprimir uma imagem como um cartaz de várias páginas. • Imprimir mais de uma página em uma folha de papel. • Salvar uma imagem no computador. • Usar o MagiChop para salvar várias fotos. • Digitalizar e salvar no formato PDF. • Editar texto de um documento digitalizado (Reconhecimento óptico de caracteres). • Modificar uma imagem com um editor de fotografias.

Visualizar

- Selecionar uma parte da imagem visualizada a ser digitalizada.
- Exibir uma imagem do item que será impresso ou copiado.

Para obter mais informações sobre o Programa da multifuncional Dell, clique em Ajuda no próprio programa.

Uso das preferências de impressão

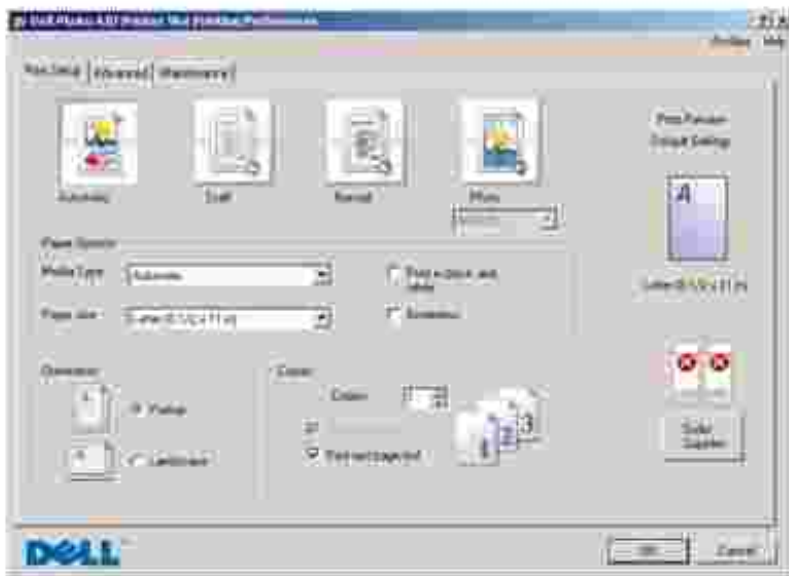

As Preferências de impressão permitem alterar as várias definições da impressora. Você pode alterar as definições da impressora em Preferências de impressão, dependendo do tipo de projeto que deseja criar.

Para acessar as Preferências de impressão:

1. Com o documento aberto, clique em Arquivo→ Imprimir.

A caixa de diálogo Imprimir é aberta.

2. Na caixa de diálogo Imprimir, clique em Preferências, Propriedades, Opções ou Configuração (dependendo do programa ou sistema operacional).

A caixa de diálogo Preferências de impressão é aberta.

Para acessar as Preferências de impressão quando um documento não estiver aberto:

1. No Windows XP, clique em Iniciar→ Painel de controle→ Impressoras e outros itens de hardware→Impressoras e aparelhos de fax.

No Windows 2000, clique em Iniciar→ Configurações→ Impressoras.

2. Clique com o botão direito do mouse no ícone da impressora e selecione Preferências de impressão.

 **OBSERVAÇÃO:** As alterações feitas nas definições da impressora a partir da pasta Impressoras tornam-se as definições padrão na maioria dos programas.

Guias de Preferências de impressão

Guia	Opções
Configurar impressão	Qualidade/Velocidade - Selecione Automático, Rascunho, Normal ou Fotografia, dependendo da qualidade desejada. Rascunho é a opção mais rápida, mas não deve ser selecionada se você tiver um cartucho fotográfico instalado.
	Tipo de mídia - Permite definir o tipo de papel manualmente ou fazer com que o sensor da impressora detecte o tipo de papel automaticamente.
	Tamanho do papel - Selecione o tamanho e o tipo de papel.
	Imprimir imagens coloridas em preto e branco - Imprima imagens coloridas em preto e branco para economizar a tinta do cartucho colorido. OBSERVAÇÃO: Não é possível selecionar essa definição se você tiver selecionado Usar cartucho colorido para todas as impressões em preto e branco anteriormente.
	Orientação - Selecione como o documento será organizado na página impressa. Você pode usar a orientação retrato ou paisagem.
	Várias cópias - Personalize o modo como a impressora imprime várias fotocópias de um único trabalho: Agrupadas, Normal ou Imprimir última página primeiro.
Avançado	Impressão frente e verso - Selecione para imprimir nos dois lados do papel.
	Layout - Selecione Normal, Banner, Espelhado, Número de págs./folha, Cartaz, Brochura ou Sem bordas.
	Nitidez automática da imagem - Seleciona automaticamente o melhor nível de nitidez da imagem com base no seu conteúdo.
	Mais opções - Permite especificar definições de Modo de aparência e Complete-A-Print.
Manutenção	Instalar cartuchos de impressão
	Limpar cartuchos de impressão
	Alinhar cartuchos de impressão
	Imprimir uma página de teste
	Suporte de rede

Uso do Dell Picture Studio

Com o Dell Picture Studio, você pode explorar fotografias digitais e aprender a organizar, criar ou imprimir

fotografias. O Dell Picture Studio possui dois componentes:

- Paint Shop Photo Album 5

Clique em Iniciar→ Programas ou Todos os programas→ Dell Picture Studio 3→ Paint Shop Photo Album 5→ Paint Shop Photo Album 5.

- Paint Shop Pro Studio

Clique em Iniciar→ Programas ou Todos os programas→ Dell Picture Studio 3→ Paint Shop Pro Studio→ Jasc Paint Shop Pro Studio.

Uso do Gerenciador de cartões de memória

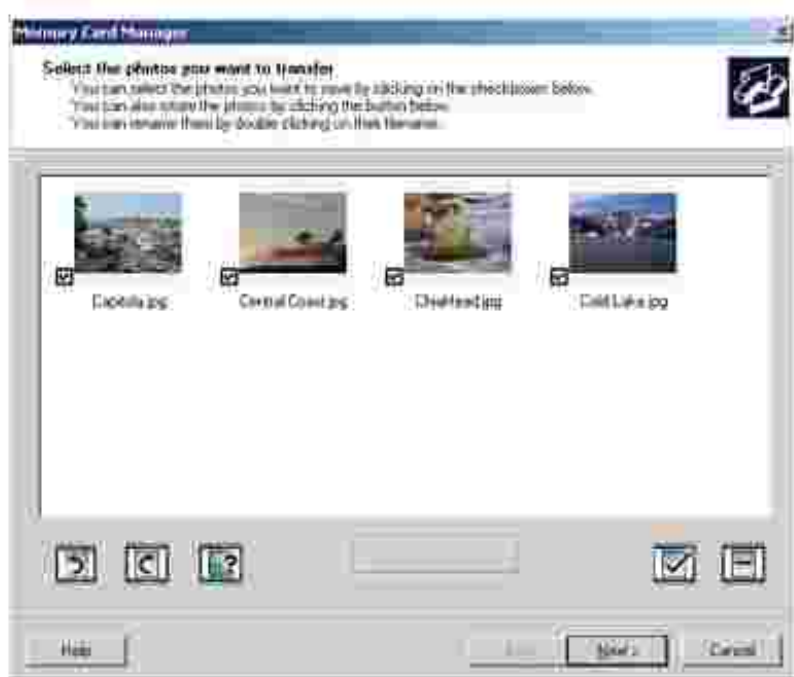

O Gerenciador de cartões de memória (MCM, Memory Card Manager) permite exibir, gerenciar, editar, imprimir e salvar fotografias do cartão de memória no computador.

Para iniciar o MCM:

1. Insira um cartão de memória no slot de cartão de memória ou uma chave USB na porta PictBridge, localizada na parte frontal da impressora.

Depois de ler o cartão, a impressora alterna automaticamente para o Modo foto.

2. Use os botões de Seta para cima ou para baixo   até que Salvar fotos no comput. seja exibido e pressione Selecionar .

Também é possível iniciar o MCM no computador clicando em Iniciar→ Programas ou Todos os programas→ Impressoras Dell→ Dell Photo AIO Printer 964→ Ativar Gerenciador de cartões de memória.

Para obter mais informações sobre como usar o MCM, consulte [Impressão de fotografias a partir de um cartão de memória](#).

Dell Ink Management System

Cada vez que você imprime um trabalho, uma tela de andamento da impressão é exibida para mostrar o progresso do trabalho de impressão, assim como a quantidade de tinta e o número aproximado de páginas restantes no cartucho. O contador de páginas permanece oculto durante as primeiras 50 páginas de uso do cartucho, até que os hábitos de impressão sejam aprendidos e uma contagem mais exata possa ser fornecida. O número de páginas restantes é alterado como resultado dos tipos de trabalho que a impressora concluir.

Quando o nível do cartucho de tinta estiver baixo, um Aviso de pouca tinta será exibido na tela quando você tentar imprimir. Esse aviso será exibido sempre que você imprimir, até que seja instalado um novo cartucho de tinta. Para obter mais informações sobre a troca de cartuchos de tinta, consulte [Troca dos cartuchos de tinta](#).

Quando um ou ambos os cartuchos estiverem vazios, a janela Tanque de reserva será exibida na tela quando você tentar imprimir. Se você continuar imprimindo, pode ser que o trabalho de impressão não saia da forma esperada.

Se o cartucho de tinta preta ficar vazio, você poderá optar por imprimir em preto usando o cartucho de tinta colorido (Imprimir em preto), selecionando Complete-A-Print antes de clicar no botão Continuar impressão. Se você selecionar Complete-A-Print e clicar em Continuar impressão, a opção Imprimir em preto será usada em todas as impressões em preto até que o cartucho preto seja substituído ou até que a opção seja desativada em Mais opções, na guia Avançado das Preferências de impressão. A caixa de diálogo Tanque de reserva não será exibida novamente até que o cartucho com pouca tinta tenha sido substituído. A caixa de seleção Complete-A-Print é automaticamente redefinida quando um cartucho novo ou diferente é instalado.



Remoção e reinstalação do software

Se a impressora não funcionar adequadamente ou se forem exibidas mensagens de erro de comunicação durante o uso, você pode remover e reinstalar o software da impressora.

1. Clique em Iniciar→Programas ou Todos os programas→Impressoras Dell→Dell Photo AIO Printer 964→Desinstalar Dell Photo AIO Printer 964.
2. Siga as instruções exibidas na tela do computador para remover o software da impressora.
3. Reinicie o computador antes de instalar o software novamente.
4. Insira o CD *Drivers and Utilities* e siga as instruções exibidas na tela do computador para instalar o software.

Se a tela de instalação não for exibida:

- a. No *Windows XP*, clique em Iniciar→Meu computador.

No *Windows 2000*, clique duas vezes em Meu computador na área de trabalho.

- b. Clique duas vezes no ícone da unidade de CD-ROM. Se necessário, clique duas vezes em setup.exe.
- c. Quando a tela de instalação do software da impressora for exibida, clique em Instalação pessoal ou Instalação em rede.
- d. Siga as instruções exibidas na tela para concluir a instalação.

Manutenção do cartucho de tinta

- [Troca dos cartuchos de tinta](#)
 - [Alinhamento dos cartuchos de tinta](#)
 - [Limpeza dos orifícios do cartucho de tinta](#)
-

Troca dos cartuchos de tinta



CUIDADO: Antes de executar qualquer procedimento listado nesta seção, leia e siga as orientações apresentadas em "CUIDADO: INSTRUÇÕES DE SEGURANÇA", no *Manual do proprietário*.

Os cartuchos de tinta da Dell estão disponíveis somente na Dell. Você pode fazer o pedido de mais cartuchos de tinta on-line em www.dell.com/supplies ou por telefone. Para fazer o pedido por telefone, consulte "Pedido de suprimentos" no *Manual do proprietário*.

A Dell recomenda que sejam utilizados cartuchos de tinta Dell na impressora. A Dell não fornece cobertura de garantia para problemas causados pelo uso de acessórios, peças ou componentes não fornecidos pela Dell.

1. Ligue a impressora.
2. Levante a unidade de impressão.



O suporte do cartucho de tinta se move e pára na posição de carregamento, a menos que a impressora esteja ocupada.

3. Pressione a alavanca do cartucho de tinta para baixo de forma a levantar a tampa de cada um dos cartuchos.



4. Remova os cartuchos de tinta antigos.

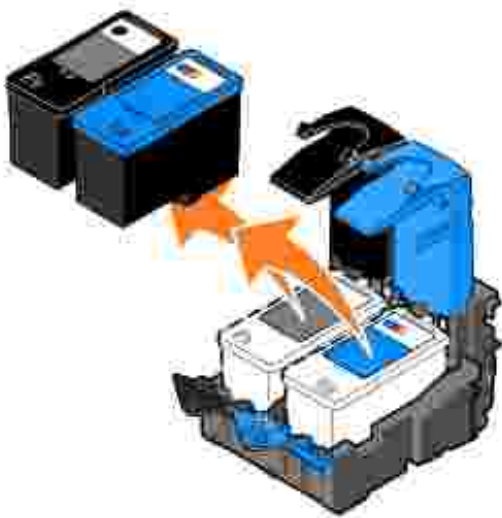

5. Armazene os cartuchos em uma embalagem a vácuo, como a que é fornecida com o cartucho fotográfico comprado, ou descarte-os.
6. Se você estiver instalando novos cartuchos de tinta, remova o adesivo e a fita transparente da parte traseira e inferior dos cartuchos.

 **OBSERVAÇÃO:** A ilustração a seguir mostra um cartucho preto e um colorido (usados para a impressão normal). Para imprimir fotografias, use um cartucho fotográfico (vendido separadamente) e um colorido.

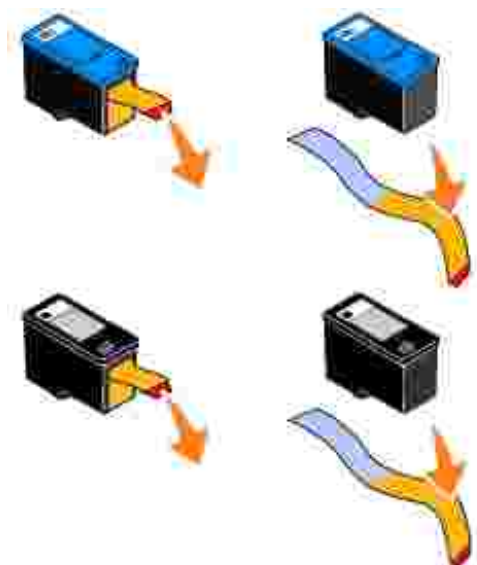

7. Coloque os novos cartuchos de tinta. Verifique se o cartucho de tinta preto ou fotográfico está seguro no suporte do cartucho à esquerda e se o cartucho de tinta colorido está seguro no suporte do cartucho à direita.

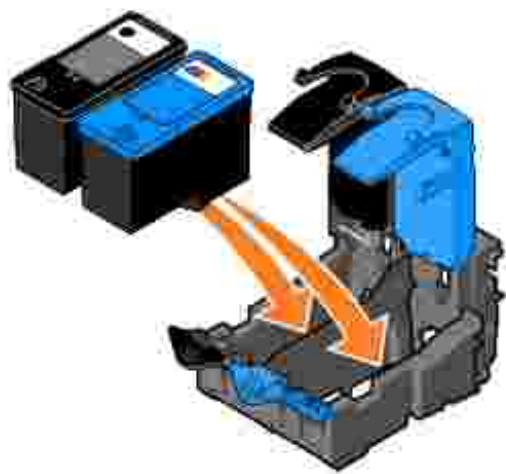

8. Encaixe as tampas para fechá-las.



9. Feche a unidade de impressão.



Uma página de alinhamento é impressa automaticamente.

Alinhamento dos cartuchos de tinta

A impressora alinha os cartuchos de tinta automaticamente quando eles são instalados ou trocados. Para verificar se os cartuchos estão alinhados, imprima uma página de alinhamento. Depois de fechar a unidade de impressão, pressione **Selecionar** . A página de alinhamento começa a ser impressa. Durante a impressão, o painel do operador exibe a mensagem **Imprimindo página de alinhamento**. Quando a impressão é concluída, é exibida a mensagem **Alinham. auto. concluído..** Agora os cartuchos de tinta estão alinhados para oferecer a qualidade de impressão ideal.

Talvez seja necessário alinhar os cartuchos de tinta quando os caracteres não forem impressos apropriadamente ou não estiverem alinhados à margem esquerda, ou quando as linhas verticais ou retas estiverem onduladas.

Para alinhar os cartuchos de tinta:

1. Coloque papel no suporte de papel. Para obter mais informações, consulte [Colocação do papel](#).
2. No *Windows XP*, clique em Iniciar→ Painel de controle→ Impressoras e outros itens de hardware→ Impressoras e aparelhos de fax.

No *Windows 2000*, clique em Iniciar→ Configurações→ Impressoras.

3. Clique com o botão direito do mouse no ícone da Dell Photo AIO Printer 964.
4. Clique em Preferências de impressão.

A caixa de diálogo Preferências de impressão é aberta.

5. Clique na guia Manutenção.
6. Clique em Alinhar cartuchos de impressão.
7. Clique em Imprimir.

Os cartuchos de tinta são alinhados durante a impressão da página.



OBSERVAÇÃO: Também é possível alinhar os cartuchos de tinta a partir do painel do operador da impressora, selecionando-se *Alinhar cart.* no menu Manutenção.

Limpeza dos orifícios do cartucho de tinta

Talvez seja necessário limpar os orifícios do cartucho quando:

- Linhas brancas aparecerem em gráficos ou áreas com preto sólido.
- A impressão estiver muito escura ou borrada.
- As cores estiverem desbotadas, não forem impressas ou não forem impressas completamente.
- As linhas verticais ou as bordas estiverem irregulares.

Para limpar os orifícios do cartucho de tinta:

1. Coloque o papel. Para obter mais informações, consulte [Colocação do papel](#).
2. No *Windows XP*, clique em Iniciar→ Painel de controle→ Impressoras e outros itens de hardware→ Impressoras e aparelhos de fax.

No *Windows 2000*, clique em Iniciar→ Configurações→ Impressoras.

3. Clique com o botão direito do mouse no ícone da Dell Photo AIO Printer 964.
4. Clique em Preferências de impressão.

A caixa de diálogo Preferências de impressão é aberta.

5. Clique na guia Manutenção.
6. Clique em Limpar cartuchos de impressão.
7. Se a qualidade da impressão não melhorar, clique em Imprimir novamente.
8. Imprima o documento novamente para verificar se houve melhora na qualidade de impressão.
9. Se ainda não estiver satisfeito com a qualidade da impressão, limpe cuidadosamente o orifício do cartucho e imprima o documento novamente.



OBSERVAÇÃO: Também é possível limpar os orifícios dos cartuchos de tinta a partir do painel do operador da impressora, selecionando-se *Limpar cartuchos* no menu *Manutenção*.

Solução de problemas

- [Problemas de configuração](#)
- [Problemas gerais](#)
- [Mensagens de erro e luzes](#)
- [Melhoria da qualidade de impressão](#)

Siga estas dicas para solucionar problemas da impressora:

- Se a impressora não funcionar, verifique se ela está conectada corretamente à tomada e ao computador, se você estiver usando um.
- Se uma mensagem de erro aparecer no visor do painel do operador, anote a mensagem.

Problemas de configuração

Problemas com o computador

Verifique se a impressora é compatível com o computador.

A Dell Photo AIO Printer 964 suporta Windows 2000, Windows XP e Windows XP Professional x64 Edition.

Verifique se o computador atende aos requisitos mínimos de sistema definidos para o sistema operacional.

Verifique se você ligou a impressora e também o computador.

Verifique o cabo USB.

- Verifique se o cabo USB está firmemente conectado à impressora e ao computador.
- Desligue o computador, reconecte o cabo USB conforme mostrado no cartaz "*Configuração da impressora*" e reinicie o computador.

Se a tela de instalação do software não for exibida automaticamente, instale o software manualmente.

1. Insira o CD *Drivers and Utilities*.
2. No *Windows XP*, clique em Iniciar → Meu computador.

No *Windows 2000*, clique duas vezes em Meu computador na área de trabalho.

3. Clique duas vezes no ícone da unidade de CD-ROM. Se necessário, clique duas vezes em setup.exe.
4. Quando a tela do software da impressora for exibida, clique em Instalação pessoal ou Instalação em rede.
5. Siga as instruções exibidas na tela para concluir a instalação.

Verifique se o software da impressora está instalado.

Clique em Iniciar→ Programas ou Todos os programas→Impressoras Dell→Dell Photo AIO Printer 964. Se a Dell Photo AIO Printer 964 não aparecer na lista de programas, isso indica que o software da impressora não foi instalado. Instale o software da impressora. Para obter mais informações, consulte [Remoção e reinstalação do software](#).

Corrija os problemas de comunicação entre a impressora e o computador.

- Remova o cabo USB da impressora e do computador. Reconecte o cabo USB à impressora e ao computador.
- Desligue a impressora. Retire o cabo de alimentação da impressora da tomada. Reconecte o cabo de alimentação da impressora à tomada e ligue a impressora.
- Reinicie o computador.

Defina a impressora como a impressora padrão.

Windows XP

1. Clique em Iniciar→ Painel de controle→ Impressoras e outros itens de hardware→ Impressoras e aparelhos de fax.
2. Clique com o botão direito do mouse em Dell Photo AIO Printer 964 e selecione Definir como padrão.

Windows 2000

1. Clique em Iniciar→ Configurações→ Impressoras.
2. Clique com o botão direito do mouse em Dell Photo AIO Printer 964 e selecione Definir como padrão.

Problemas com a impressora

Certifique-se de que o cabo de alimentação da impressora esteja firmemente conectado à impressora e à tomada.

Verifique se a impressora foi interrompida ou pausada.

Windows XP

1. Clique em Iniciar→Painel de controle→Impressoras e outros itens de hardware→ Impressoras e aparelhos de fax.
2. Clique duas vezes em Dell Photo AIO Printer 964 e clique em Impressora.
3. Certifique-se de que não haja uma marca de seleção ao lado de Pausar impressão. Se houver uma marca de seleção ao lado de Pausar impressão, clique nela para desmarcar a opção.

Windows 2000

1. Clique em Iniciar→ Configurações→ Impressoras.
2. Clique duas vezes em Dell Photo AIO Printer 964 e clique em Impressora.
3. Certifique-se de que não haja uma marca de seleção ao lado de Pausar impressão. Se houver uma marca de seleção ao lado de Pausar impressão, clique em Pausar impressão para desmarcá-la.

Verifique se há luzes piscando na impressora.

Para obter mais informações, consulte [Mensagens de erro e luzes](#).

Verifique se os cartuchos de tinta foram instalados corretamente e se o adesivo e a fita transparente de cada cartucho foram removidos.

Verifique se você colocou o papel corretamente.
Para obter mais informações, consulte [Colocação do papel](#).

A impressora não imprime e os trabalhos de impressão estão parados na fila de impressão.

Os trabalhos de impressão podem ficar parados na fila de impressão se você tiver várias instâncias da impressora Dell instaladas no computador. Para verificar se há várias entradas da impressora:

1. No *Windows XP*, clique em Iniciar→Painel de controle→Impressoras e outros itens de hardware→ Impressoras e aparelhos de fax.

No *Windows 2000*, clique em Iniciar→ Configurações→ Impressoras.

2. Verifique se há vários objetos da sua impressora Dell, que deverão ser exibidos como Dell 964, Dell 964 (Cópia 1), Dell 964 (Cópia 2) e assim por diante.
3. Imprima um trabalho em cada um desses objetos para verificar qual deles está ativo.
4. Defina o objeto ativo como sendo a impressora padrão; para isso, na janela Impressoras e aparelhos de fax, clique no objeto com o botão direito do mouse.
5. Exclua as outras cópias do objeto clicando em cada uma delas com o botão direito do mouse e selecionando Excluir.

OBSERVAÇÃO: Tome cuidado para não excluir as impressoras que você deseja continuar usando. Caso você exclua uma dessas impressoras acidentalmente, reinstale-a usando o CD ou os drivers específicos obtidos na Web. Para evitar que sejam criadas várias instâncias da sua impressora Dell na pasta Impressoras e aparelhos de fax, ao desconectar e reconectar a impressora ao conector USB do computador, sempre ligue o cabo USB no mesmo conector USB que foi originalmente usado para a impressora Dell. Além disso, não instale várias vezes os drivers da impressora Dell a partir do CD da impressora.

Problemas gerais

Problemas com o fax

Se você tiver problemas para enviar ou receber fax, tente executar estes procedimentos para corrigi-los.

Verifique se a impressora e o computador estão ligados e se o cabo USB está conectado corretamente.

Verifique se há uma linha telefônica ativa ligada ao conector de FAX (**FAX** - o conector no lado esquerdo) na parte traseira da impressora.

Verifique se o número de fax, o código de país e a data/hora estão definidos corretamente.

Caso você esteja usando uma linha DSL ou ISDN, verifique se está usando um filtro de linha digital na linha telefônica conectada à tomada.

Verifique se a linha telefônica não está sendo usada por outro dispositivo, como um serviço de internet que utiliza um modem de discagem. Nesse caso, antes de enviar o fax, aguarde até que o outro serviço seja finalizado.

Verifique se o documento original foi colocado corretamente (voltado para baixo no canto posterior esquerdo do vidro do scanner ou com o lado do texto voltado para cima no ADF) e se o papel foi colocado da maneira adequada (para obter ajuda, consulte [Colocação de papel comum no suporte de papel](#)).

Verifique se há um atolamento de papel na impressora. Se houver, consulte [Verifique se existe um atolamento de papel](#).

Verifique se a memória está cheia. Disque primeiro o número que receberá o fax e, em seguida, digitalize o documento original uma página por vez.

Verifique se as conexões da fonte de alimentação, do telefone, do fone e da secretária eletrônica estão firmes.

Verifique se a discagem rápida está definida corretamente.

Verifique se a impressora está detectando o sinal de discagem.

Problemas com o papel

Verifique se você colocou o papel corretamente.

Para obter mais informações, consulte [Colocação do papel](#).

Use somente o papel recomendado para a impressora.

Para obter mais informações, consulte [Diretrizes de mídia de impressão relativas ao suporte de papel](#).

Quando for imprimir várias páginas, use uma quantidade menor de papel.

Para obter mais informações, consulte [Diretrizes de mídia de impressão relativas ao suporte de papel](#).

Verifique se o papel não está enrugado, rasgado ou danificado.

Verifique se as guias de papel estão apoiadas junto às margens esquerda, direita e inferior do papel.

Verifique se existe um atolamento de papel.

Perto do ADF

1. Levante a tampa do ADF localizada à esquerda da bandeja de entrada.

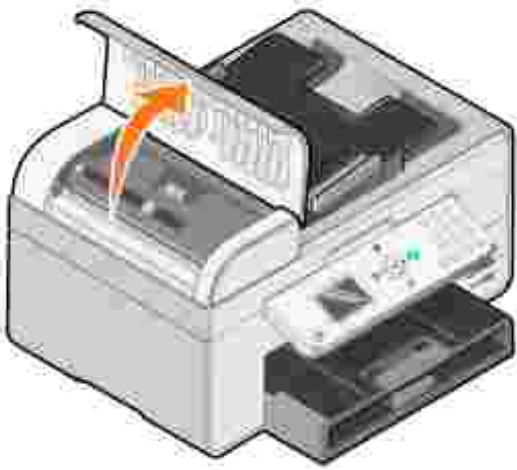

2. Puxe o papel com firmeza para removê-lo.
3. Feche a tampa do ADF.
4. Pressione Selecionar .
5. Reenvie o trabalho de impressão para que as páginas que estavam faltando sejam impressas.

OBSERVAÇÃO: Para evitar atolamentos de papel, não force o papel na Multifuncional.

Perto da bandeja de entrada de papel

1. Levante a bandeja de saída do papel.



2. Puxe o papel com firmeza para removê-lo.
3. Abaixue a bandeja de saída do papel.
4. Pressione Selecionar .
5. Reenvie o trabalho de impressão para que as páginas que estavam faltando sejam impressas.

Perto da bandeja de saída do papel

1. Levante a unidade de impressão.



2. Puxe o papel com firmeza para removê-lo.
3. Feche a unidade de impressão.
4. Pressione Selecionar .
5. Reenvie o trabalho de impressão para que as páginas que estavam faltando sejam impressas.

Perto da porta de acesso traseira

1. Abra a porta de acesso traseira.

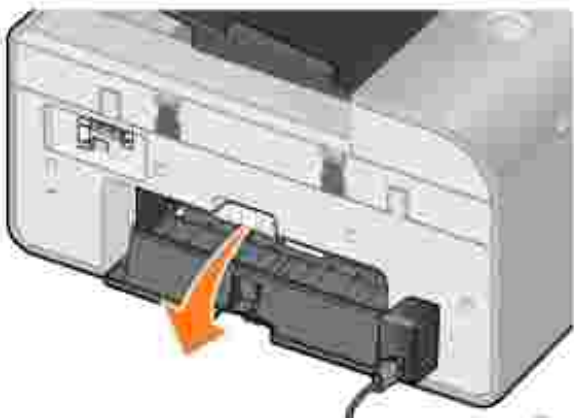

2. Puxe o papel com firmeza para removê-lo.
3. Feche a porta de acesso traseira.
4. Pressione Selecionar .
5. Reenvie o trabalho de impressão para que as páginas que estavam faltando sejam impressas.

Para evitar atolamentos e erros de alimentação de papel:

- Use um papel recomendado para impressoras a jato de tinta.
- Não force o papel na impressora.
- Não coloque muito papel na impressora.
- A guia de papel deve ficar apoiada nas margens do papel sem que as folhas fiquem dobradas no suporte.
- Coloque a impressora em uma superfície plana e nivelada.
- Selecione o tipo e o tamanho de papel corretos.

- Se estiver imprimindo um banner, selecione Banner carta ou Banner A4 em Preferências de impressão.

Problemas de rede

Programas de digitalização indisponíveis na rede

Depois de instalar a Dell 964 All-in-One Printer e o Dell Wireless Printer Adapter 3300 no seu computador com o Microsoft® Windows® XP Service Pack 2 instalado, o Download da lista de aplicativos não funciona adequadamente porque o firewall do Windows não está configurado da forma correta.

Para configurar o firewall do Windows corretamente:

1. Clique em Iniciar→ Painel de controle→ Firewall do Windows.
2. Clique na guia Exceções.
3. Clique na caixa Dell 964 Server e, depois, no botão Editar.
4. Na tela Editar um programa, clique no botão Alterar escopo.

OBSERVAÇÃO: O padrão é Qualquer computador (inclusive na Internet). Essa é a definição de maior risco, porque permite que todos os usuários, inclusive os que estão na Internet, tenham acesso ao seu computador.

5. Selecione o botão Minha rede (sub-rede) somente ou Lista personalizada. Selecione Minha rede (sub-rede) somente para conceder acesso apenas aos usuários que estão na mesma sub-rede que o seu computador e o adaptador da impressora sem fio. Lista personalizada limita o acesso somente aos endereços IP adicionados e, se necessário, à máscara de sub-rede.
6. Se você escolher Lista personalizada, digite os valores conforme mostra o exemplo na tela.
7. Clique em OK três vezes.
8. Reinicie o computador



Se você estiver usando um adaptador de impressora sem fio, verifique se possui as atualizações de firmware mais recentes.

Para obter as atualizações e informações mais recentes, visite support.dell.com.

Mensagens de erro e luzes

As mensagens de erro a seguir podem ser encontradas na tela do computador ou no visor do painel do operador.

Mensagem de erro:	O que indica:	Solução:
Pouca tinta preta Pouca tinta colorida	Um cartucho está com pouca tinta. O aviso de pouca tinta é exibido quando os cartuchos de tinta estão com aproximadamente 25%, 15% e 5% da capacidade total.	Troque o cartucho de tinta. Para obter mais informações, consulte Troca dos cartuchos de tinta .

Limp. atol. pap.	Existe um atolamento de papel na impressora.	Remova o atolamento de papel e pressione Seleccionar  no painel do operador. Para obter mais informações, consulte Verifique se existe um atolamento de papel .
Limp.atol.ADF	Existe um atolamento de papel no ADF.	Remova o atolamento de papel e pressione Seleccionar  no painel do operador. Para obter mais informações, consulte Verifique se existe um atolamento de papel .
Coloque o papel e pressione Seleccionar	A impressora está sem papel.	Siga as instruções no visor para remover a mensagem e imprima o documento.
Cartucho esquerdo ausente. Insira um cartucho preto ou fotográfico.	O cartucho de tinta preto ou fotográfico está ausente.	Instale um cartucho preto ou fotográfico. Para obter mais informações, consulte Troca dos cartuchos de tinta .
Cartucho direito ausente. Insira um cartucho colorido.	O cartucho de tinta colorido está ausente.	Instale um cartucho colorido. Para obter mais informações, consulte Troca dos cartuchos de tinta .
Cartucho esquerdo incorreto	O cartucho de tinta errado foi instalado no suporte do cartucho esquerdo.	Remova o cartucho e instale o cartucho preto ou fotográfico correto para a sua impressora. Para obter mais informações, consulte Troca dos cartuchos de tinta .
Cartucho direito incorreto	O cartucho de tinta errado foi instalado no suporte do cartucho direito.	Remova o cartucho e instale o cartucho colorido correto para a sua impressora. Para obter mais informações, consulte Troca dos cartuchos de tinta .
Erro no cart.	Ocorreu um problema nos cartuchos de tinta ou nos cabeçotes de impressão.	<ul style="list-style-type: none"> • Reinstale os cartuchos de tinta. Para obter mais informações, consulte Troca dos cartuchos de tinta. • Desconecte e reconecte o cabo de alimentação da impressora.
Erro de dados	Erro de dados ou dados incompletos.	Pressione o botão Liga/Desliga  para reiniciar e, em seguida, reenvie o trabalho de impressão.
Erro no suporte do scanner	Erro no suporte do scanner.	Desligue a impressora, espere alguns segundos e, em seguida, ligue-a novamente.
Erro de alimentação do papel	Ocorreu um erro de alimentação do papel.	Verifique se há obstruções nos caminhos do papel e pressione o botão Liga/Desliga  para reiniciar. Para obter mais informações, consulte Verifique se existe um atolamento de papel .

Dispositivo não suportado. Desconecte-o	O dispositivo conectado não é suportado ou a câmera digital ativada para PictBridge não está definida no modo USB correto.	Desconecte o dispositivo ou verifique a configuração do modo USB. Para obter mais informações, consulte a documentação fornecida com a câmera digital.
Mensagem de erro de comunicação	Não há comunicação entre a impressora e o computador.	<ul style="list-style-type: none"> • Desconecte e reconecte o cabo USB. • Desconecte e reconecte o cabo de alimentação da impressora. • Reinicie o computador. • Remova e reinstale o software da impressora. Consulte Remoção e reinstalação do software.

Melhoria da qualidade de impressão

Se você não estiver satisfeito com a qualidade da impressão dos documentos, existem várias maneiras de melhorá-la.

- Utilize papel apropriado. Por exemplo, use o papel fotográfico Dell Premium se estiver imprimindo fotografias com um cartucho fotográfico.

 **OBSERVAÇÃO:** O papel fotográfico Dell Premium pode não estar disponível em todas as regiões.

- Use um papel com peso maior, mais branco ou revestido. Use papel fotográfico Dell Premium se estiver imprimindo fotografias.
- Selecione uma qualidade de impressão mais alta.

Para selecionar uma qualidade de impressão mais alta:

1. Com o documento aberto, clique em Arquivo → Imprimir.

A caixa de diálogo Imprimir é aberta.

2. Clique em Preferências, Propriedades ou Opções (dependendo do programa ou sistema operacional).

A caixa de diálogo Preferências de impressão é aberta.

3. Na guia Configurar impressão, selecione uma definição de qualidade mais alta.
4. Imprima o documento novamente. Se a qualidade da impressão não melhorar, tente alinhar ou limpar os cartuchos de tinta. Para obter mais informações sobre alinhamento, consulte [Alinhamento dos cartuchos de tinta](#). Para obter mais informações sobre a limpeza de cartuchos de tinta, consulte [Limpeza dos orifícios do cartucho de tinta](#).

Para ver outras soluções, visite support.dell.com.

Especificações da impressora

- [Visão geral](#)
- [Especificações ambientais](#)
- [Requisitos e consumo de energia](#)
- [Recursos do Modo de fax](#)
- [Recursos do modo Imprimir e digitalizar](#)
- [Suporte ao sistema operacional](#)
- [Especificações e requisitos de memória](#)
- [Diretrizes da mídia de impressão](#)
- [Cabos](#)

Visão geral

Memória	<ul style="list-style-type: none">• 32 MB de SDRAM• 4 MB de FLASH• 2 MB para fax
Conectividade	USB 2.0 (alta velocidade)
Ciclo de trabalho (médio)	5.000 páginas por mês
Vida útil da impressora	<ul style="list-style-type: none">• Impressora: 18.000 páginas• Scanner: 18.000 digitalizações• ADF: 18.000 digitalizações

Especificações ambientais

Temperatura/Umididade relativa

Condição	Temperatura	Umididade relativa (sem condensação)
Operação	16° a 32° C (61° a 90° F)	8 a 80%
Armazenamento	1° a 60° C (34° a 140° F)	5 a 80%
Transporte	-10° a 60° C (-14° a 140° F)	5 a 100%

Requisitos e consumo de energia

Entrada CA nominal	110 V
Frequência nominal	50/60 Hz
Entrada CA mínima	90 VAC
Entrada CA máxima	255 VAC
Corrente de entrada máxima	0,46 A
Consumo de energia médio	
Modo de espera	7W
Modo operacional	18W

Recursos do Modo de fax

Quando você digitaliza para fax, o documento é digitalizado com a resolução de 100 dpi (dots per inch, pontos por polegada). É possível enviar documentos em preto e branco por fax.

Para que o Modo de fax funcione corretamente:

- A impressora deve estar conectada a uma linha telefônica ativa.
- A impressora deve estar conectada a um computador por meio de um cabo USB.

 **OBSERVAÇÃO:** Se você for enviar um fax através de uma linha telefônica conectada a um modem DSL, instale um filtro de DSL para evitar interferência com o sinal do fax modem analógico.

 **OBSERVAÇÃO:** Não é possível enviar um fax usando um modem a cabo ou ISDN (Integrated Services Digital Network). Os modems a cabo e ISDN *não* são fax modems e *não* são suportados para envio/recebimento de fax.

Recursos do modo Imprimir e digitalizar

Sua Dell Photo AIO Printer 964 pode digitalizar com uma resolução de 50 a 19.200 dpi. Embora a impressora tenha essa capacidade, a Dell recomenda a utilização de resoluções predefinidas.

Resolução de impressão e digitalização	Resolução de digitalização	Resolução de impressão	
		Papel brilhante/fotográfico	Todas as demais mídias
Rascunho	150 x 150 ppi	600 x 600 dpi	300 x 600 dpi
Normal	300 x 300 ppi	1200 x 1200 dpi	600 x 600 dpi
Fotografia	600 x 600 ppi	4800 x 1200 dpi	1200 x 1200 dpi

Suporte ao sistema operacional

A Dell Photo AIO Printer 964 suporta:

Windows XP Professional x64

Windows XP

Windows 2000

Especificações e requisitos de memória

O sistema operacional deve atender aos requisitos mínimos de sistema.

Sistema operacional	Velocidade do processador (Mhz)	RAM (MB)	Disco rígido
Windows XP Professional x64	AMD Athlon 64, AMD Opteron, Intel Xeon com suporte a Intel EM64T ou Intel Pentium 4 com suporte a Intel EM64T	256	1,5 GB
Windows XP	Pentium II 300	128	800 MB
Windows 2000	Pentium II 233	128	800 MB

Diretrizes da mídia de impressão

Diretrizes de mídia de impressão relativas ao suporte de papel

Coloque até:	Verifique se:
100 folhas de papel comum	<ul style="list-style-type: none">• O papel está centralizado no suporte de papel.• As guias de papel estão apoiadas nas margens direita e esquerda do papel.• A guia de papel está apoiada na margem inferior do papel.

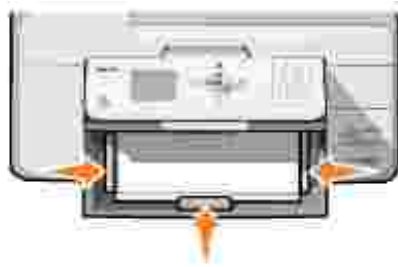

- Você selecionou a qualidade de impressão Rascunho (selecione Fotografia se houver um cartucho fotográfico instalado), Normal ou Fotografia.

OBSERVAÇÃO: Coloque o papel timbrado com a parte da frente do timbre voltada para baixo; a parte superior do timbre deve ser a primeira a entrar na impressora.

20 folhas de papel para banner

- Você removeu todos os papéis do suporte antes de inserir um papel para banner.
- Você colocou uma pilha de papel para banner (20 folhas ou menos) na parte frontal da impressora e a primeira folha foi alimentada.
- Você colocou a margem esquerda do papel para banner na impressora, junto à lateral direita do suporte de papel.
- Você pressionou e deslizou a guia de papel até a margem esquerda do papel para banner.

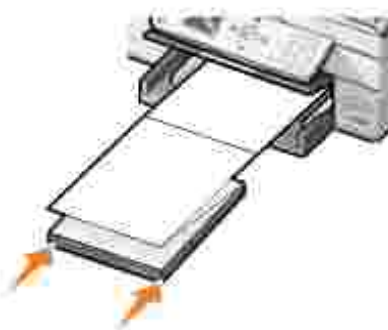

- Você utilizou o papel para banner recomendado para impressoras a jato de tinta.

OBSERVAÇÃO: Selecione o tamanho de papel Banner A4 ou Banner carta nas Propriedades de impressão. Caso contrário, o papel ficará atolado na impressora. Consulte [Problemas com o papel](#).

15 envelopes

- O lado de impressão dos envelopes está voltado para baixo.
- Os envelopes estão centralizados no suporte de papel.
- As guias de papel estão apoiadas nas margens direita e esquerda dos envelopes.
- A guia de papel está apoiada na margem inferior do papel.



- Os envelopes estão sendo impressos na orientação Paisagem.
- Você selecionou o tamanho correto do envelope. Selecione o próximo tamanho maior se o tamanho exato do envelope não estiver listado e defina as margens esquerda e direita de forma que o texto do envelope fique corretamente posicionado no envelope.

35 cartões de felicitações, fichas, cartões postais ou cartões fotográficos

- O lado de impressão dos cartões está voltado para baixo.
- Os cartões estão centralizados no suporte de papel.



- As guias de papel estão apoiadas nas margens direita e esquerda dos cartões.
- A guia de papel está apoiada na margem inferior do papel.
- Você selecionou a qualidade de impressão Normal ou Fotografia.

75 folhas de papel fotográfico, especial ou brilhante

- O lado especial ou brilhante do papel está voltado para baixo.
- O papel está centralizado no suporte de papel.
- Você selecionou a qualidade de impressão Normal ou Fotografia.
- As guias de papel estão apoiadas nas margens direita e esquerda do papel.
- A guia de papel está apoiada na margem inferior do papel.

25 papéis transfer

- Você seguiu as instruções de colocação da embalagem do papel transfer.
- O lado de impressão do papel transfer está voltado para baixo.
- As guias de papel estão apoiadas nas margens direita e esquerda do papel.
- A guia de papel está apoiada na margem inferior do papel.
- Os papéis transfer estão centralizados no suporte de papel.
- Você selecionou a qualidade de impressão Normal ou Fotografia.

75 transparências

- O lado áspero das transparências está voltado para baixo.
- As guias de papel estão apoiadas nas margens direita e esquerda das transparências.
- A guia de papel está apoiada na margem inferior do papel.

OBSERVAÇÃO: Você pode colocar uma única transparência no suporte de papel sem remover o papel comum.

- Você selecionou a qualidade de impressão Normal ou Fotografia.
- As transparências estão centralizadas no suporte de papel.

35 folhas de etiquetas	<ul style="list-style-type: none"> • O lado de impressão das etiquetas está voltado para baixo no suporte de papel. • A parte superior das etiquetas foi a primeira a ser inserida na impressora. • As guias de papel estão apoiadas nas margens direita e esquerda do papel. • A guia de papel está apoiada na margem inferior do papel.
100 folhas de papel de tamanho personalizado	<ul style="list-style-type: none"> • O lado de impressão do papel está voltado para baixo. • O papel está dentro dos seguintes limites de dimensão: <ul style="list-style-type: none"> Largura <ul style="list-style-type: none"> ○ 76 a 216 mm ○ 3,0 a 8,5 pol Comprimento <ul style="list-style-type: none"> ○ 127 a 432 mm ○ 5,0 a 17,0 pol • O papel está centralizado no suporte de papel. • As guias de papel estão apoiadas nas margens direita e esquerda do papel. • A guia de papel está apoiada na margem inferior do papel.
100 folhas de papel timbrado	<ul style="list-style-type: none"> • A parte frontal do timbre está voltada para baixo. • A parte superior do papel timbrado foi a primeira a ser inserida na impressora. • As guias de papel estão apoiadas nas margens direita e esquerda do papel. • A guia de papel está apoiada na margem inferior do papel.

Diretrizes de papel relativas ao ADF

Coloque até:	Verifique se:
50 folhas de papel tamanho Carta	<ul style="list-style-type: none"> • O documento foi colocado com o lado do texto voltado para cima. • A guia de papel está apoiada na margem do papel.
50 folhas de papel tamanho A4	<ul style="list-style-type: none"> • O documento foi colocado com o lado do texto voltado para cima. • A guia de papel está apoiada na margem do papel.
50 folhas de papel tamanho Ofício	<ul style="list-style-type: none"> • O documento foi colocado com o lado do texto voltado para cima. • A guia de papel está apoiada na margem do papel.
50 folhas de mídia picotada com dois, três ou quatro furos	<ul style="list-style-type: none"> • O documento foi colocado com o lado do texto voltado para cima. • A guia de papel está apoiada na margem do papel. • O tamanho do papel está dentro das dimensões permitidas.

50 folhas de mídia para copiadora com bordas reforçadas e três furos	<ul style="list-style-type: none"> • O documento foi colocado com o lado do texto voltado para cima. • A guia de papel está apoiada na margem do papel. • O tamanho do papel está dentro das dimensões permitidas.
50 folhas de formulário pré-impresso e mídia timbrada	<ul style="list-style-type: none"> • O documento foi colocado com o lado do texto voltado para cima. • A guia de papel está apoiada na margem do papel. • O tamanho do papel está dentro das dimensões permitidas. • Você escolheu uma mídia com boa absorção de tinta. • A mídia pré-impressa secou completamente antes de ser usada no ADF. • Você <i>não</i> usou mídia impressa com partículas de tinta metálica no ADF. • Foram evitados desenhos em alto relevo.
50 folhas de papel de tamanho personalizado	<ul style="list-style-type: none"> • O documento foi colocado com o lado do texto voltado para cima. • A guia de papel está apoiada na margem do papel. • O tamanho do papel está dentro dos seguintes limites de dimensão: <ul style="list-style-type: none"> Largura <ul style="list-style-type: none"> o 210,0 mm a 215,9 mm o 8,27 pol a 8,5 pol Comprimento <ul style="list-style-type: none"> o 279,4 mm a 355,6 mm o 11,0 pol a 14,0 pol

Cabos

A Dell Photo AIO Printer 964 usa um cabo USB (Universal Serial Bus), que é vendido separadamente.



Avisos regulamentares

- [Conformidade com o ENERGY STAR®](#)
- [Diretiva WEEE \(Waste from Electrical and Electronic Equipment\)](#)

A Interferência eletromagnética (EMI) corresponde a qualquer sinal ou emissão, irradiado em espaço aberto ou conduzido por cabos de energia ou transmissão, que coloca em risco o funcionamento de uma navegação por rádio ou outro serviço de segurança, ou ainda degrada, obstrui ou interrompe repetitivamente um serviço de comunicação via rádio licenciado. Os serviços de comunicação via rádio incluem, mas não se limitam à, transmissão comercial de AM/FM, televisão, serviços de telefonia celular, radares, controle de tráfego aéreo, pager e serviços de comunicação pessoais. Esses serviços licenciados, junto com radiadores não-intencionais, como dispositivos digitais, contribuem para o ambiente eletromagnético.

Compatibilidade eletromagnética (EMC) significa a capacidade de itens de equipamentos eletrônicos funcionarem adequadamente em conjunto em um ambiente eletrônico. Embora este dispositivo tenha sido projetado e determinado como em conformidade com os limites dos órgãos de regulamentação de EMI, não há garantia de que não ocorrerá interferência em uma instalação em particular. Se este equipamento causar interferência em serviços de comunicação via rádio, o que poderá ser determinado ligando-se e desligando-se o equipamento, recomendamos que o usuário tente corrigir essa interferência executando um ou mais dos procedimentos a seguir:

- Reorienta a antena de recepção.
- Reposicione o dispositivo em relação ao receptor.
- Distancie o dispositivo do receptor.
- Conecte o dispositivo a outra tomada para que o dispositivo e o receptor fiquem em circuitos diferentes.

Se necessário, consulte um representante de Suporte técnico da Dell ou um técnico experiente em rádio/televisão para obter outras sugestões.

Os dispositivos da Dell™ foram projetados, testados e classificados para os ambientes eletromagnéticos aos quais se destinam. Essas classificações de ambiente eletromagnético geralmente se referem às seguintes definições harmonizadas:

- Classe A geralmente se destina a ambientes industriais ou comerciais.
- Classe B geralmente se destina a ambientes domésticos.

O equipamento de tecnologia da informação (ETI), incluindo dispositivos, placas de expansão, dispositivos de entrada/saída (E/S), monitores, entre outros, integrado ou conectado ao computador deve corresponder à classificação de ambiente eletromagnético do computador.

Aviso sobre cabos de transmissão blindados: use somente cabos blindados para a conexão de dispositivos a qualquer dispositivo da Dell, a fim de reduzir a possibilidade de interferência com serviços de comunicação via rádio. Ao usar cabos blindados, você está garantindo a classificação EMC apropriada para o ambiente pretendido. Para as impressoras paralelas, existe um cabo

disponível da Dell. Se preferir, você pode pedir um cabo da Dell em nosso site, accessories.us.dell.com/sna/category.asp?category_id=4117.

A maioria dos dispositivos da Dell é classificada para os ambientes de Classe B. No entanto, a inclusão de determinadas opções pode alterar a classificação de algumas configurações para a Classe A. Para determinar a classificação eletromagnética de seu dispositivo, consulte as seções a seguir, específicas de cada órgão de regulamentação. Cada seção fornece informações sobre EMC/EMI ou de segurança do produto específicas de país.

Conformidade com o ENERGY STAR®

Todo produto da Dell que apresenta o emblema ENERGY STAR® em seu corpo ou em uma tela de inicialização está certificado e em conformidade com os requisitos da Environmental Protection Agency (EPA) ENERGY STAR® da forma como foi configurado para comercialização pela Dell. Você também pode ajudar a reduzir o uso da energia elétrica e seus efeitos colaterais desligando o produto quando ele não for utilizado por um longo período, particularmente durante a noite e nos finais de semana.

Diretiva WEEE (Waste from Electrical and Electronic Equipment)



Na União Européia, essa etiqueta indica que o produto não deve ser descartado junto com o lixo normal. Ele deve ser depositado em uma instalação apropriada para coleta e reciclagem. Para obter informações sobre como reciclar este produto de forma responsável em seu país, visite: www.euro.dell.com/recycling.



: www.euro.dell.com/recycling.

Smernice o odpadních elektrických a elektronických zařízeních (WEEE)



V Evropské unii tento štítek označuje, že tento produkt nesmí být likvidován s běžným komunálním odpadem. Je třeba předat jej do příslušného zařízení za účelem renovace a recyklace. Informace o recyklaci tohoto produktu ve vaší zemi naleznete na adrese: www.euro.dell.com/recycling.

Richtlijn WEEE, afdanken van elektrische en elektronische apparaten



In de Europese Unie geeft dit label aan dit product niet via huishoudelijk afval mag worden afgedankt. Het

moet gedeponeerd worden bij een daarvoor geschikte voorziening zodat recuperatie en recyclage mogelijk zijn. Raadpleeg voor informatie over de milieuvriendelijke wijze van recyclage van dit product in uw land: www.euro.dell.com/recycling.

WEEE-direktiivi käytöstä poistettujen laitteiden hävittämisestä



Euroopan unionissa tämä merkintä kertoo, että tuote tulee hävittää kotitalousjätteen mukana. Se tulee hävittää niin, että se voidaan noutaa ja siirtää kierrätykseen. Lisätietoja maakohtaisesta jätteenkäsittelyohjeista on sivustossa www.euro.dell.com/recycling.

Waste Electrical and Electronic Equipment (WEEE) Directive



In the European Union, this label indicates that this product should not be disposed of with household waste. It should be deposited at an appropriate facility to enable recovery and recycling. For information on how to recycle this product responsibly in your country, please visit: www.euro.dell.com/recycling.

Directive sur les déchets d'équipements électriques et électroniques (DEEE)



Dans l'Union européenne, cette étiquette indique que le produit ne doit pas être mis au rebus avec des déchets ménagers. Vous devez le déposer dans un lieu destiné à la récupération et au recyclage de tels déchets. Pour de plus amples informations sur le recyclage de ce produit dans votre pays, vous pouvez consulter notre site à l'adresse suivante : www.euro.dell.com/recycling.

Richtlinie für Abfall von elektrischen und elektronischen Geräten (WEEE)



In der Europäischen Union bedeutet diese Markierung, dass dieses Produkt nicht mit dem Hausmüll entsorgt werden sollte. Es sollte zu einer sachgemäßen Einrichtung gebracht werden, um Wiedergewinnung und Recycling zu ermöglichen. Weitere Informationen über das verantwortungsbewusste Recyceln dieses Produkts erhalten Sie unter: www.euro.dell.com/recycling.

μ
μ (WEEE)



: www.euro.dell.com/recycling.

Waste Electrical and Electronic Equipment (WEEE) Directive



www.euro.dell.com/recycling

Direttiva WEEE (Waste from Electrical and Electronic Equipment)



Nell'Unione Europea, questa etichetta indica che il prodotto non deve essere smaltito insieme ai rifiuti solidi urbani. Il prodotto deve essere depositato in un impianto appropriato per consentirne il recupero e il riciclaggio. Per informazioni su come riciclare questo prodotto in modo responsabile nel paese di appartenenza, visitare il sito all'indirizzo: www.euro.dell.com/recycling.

EE-direktivet (direktivet om elektrisk og elektronisk avfall)



I EU indikerer dette merket at dette produktet ikke skal kastes sammen med vanlig restavfall. Det bør avhendes ved et egnet anlegg slik at det kan gjenvinnes og resirkuleres. Du finner mer informasjon om hvordan du kan resirkulere dette produktet på en sikker måte i ditt land, på www.euro.dell.com/recycling.

Dyrektywa w sprawie zużytego sprzętu elektrycznego i elektronicznego (WEEE)



W Unii Europejskiej etykieta ta oznacza, że tego produktu nie należy wyrzucać wraz z odpadami z gospodarstwa domowego. Należy go przekazać do odpowiedniego zakładu, gdzie zostanie poddany odzyskowi i recyklingowi. Informacje o sposobie odpowiedzialnego recyklingu tego produktu w danym kraju można znaleźć pod adresem www.euro.dell.com/recycling.

(WEEE)



www.euro.dell.com/recycling.

Directiva sobre el desecho de material eléctrico y electrónico (WEEE)



En la Unión Europea, esta etiqueta indica que la eliminación de este producto no se puede hacer junto con el desecho doméstico. Se debe depositar en una instalación apropiada que facilite la recuperación y el reciclado. Para obtener más información sobre cómo reciclar este producto de manera responsable en su país, visite el sitio Web: www.euro.dell.com/recycling.

WEEE-direktivet (Waste from Electrical and Electronic Equipment)



Inom EU indikerar den här etiketten att produkten får inte slängas med hushållsavfall. Den ska lämnas in på en återvinningsstation. Information om hur produkten återvinns i ditt land finns på: www.euro.dell.com/recycling.

Atik Elektrikli ve Elektronik Donanımlar (WEEE) Direktifi



Avrupa Birliğinde, bu etiket bu ürünün ev atıkları ile birlikte atılmaması gerektiğini belirtir. Kurtarılabilmesi ve geri dönüştürülebilmesi için uygun bir tesise bırakılmalıdır. Bu ürünün ülkenizde sorumlu bir şekilde nasıl geri dönüştürüleceği ile ilgili bilgiler için, lütfen bu web adresini ziyaret edin: www.euro.dell.com/recycling.

Apêndice

- [Política de suporte técnico da Dell](#)
 - [Para entrar em contato com a Dell](#)
 - [Garantia e política de devolução](#)
-

Política de suporte técnico da Dell

O suporte técnico assistido requer a cooperação e a participação do cliente no processo de solução de problemas. Esse suporte fornece a restauração do sistema operacional e das configurações padrão originais de drivers de hardware e software, de acordo com as configurações de fábrica da Dell, assim como a verificação da funcionalidade apropriada da impressora e de todo o hardware da Dell instalado. Além desse suporte técnico assistido, também é oferecido o suporte técnico on-line no Suporte Dell. Opções de suporte técnico adicionais podem estar disponíveis para compra.

A Dell fornece suporte técnico limitado para a impressora e para qualquer periférico e software da Dell que esteja instalado. O suporte a periféricos e software de terceiros é fornecido pelo fabricante original, incluindo aqueles que foram comprados e/ou instalados através de Software & Peripherals (DellWare), ReadyWare e Custom Factory Integration (CFI/DellPlus).

Para entrar em contato com a Dell

Você pode acessar o Suporte Dell em support.dell.com. Selecione a sua região na página de boas-vindas ao Suporte Dell e preencha os detalhes solicitados para acessar as informações e ferramentas de ajuda.

É possível entrar em contato com a Dell eletronicamente usando os seguintes endereços:

- World Wide Web
www.dell.com/
www.dell.com/ap/ (somente para países da Ásia/Pacífico)
www.dell.com/jp/ (somente para o Japão)
www.euro.dell.com (somente para a Europa)
www.dell.com/la/ (para países da América Latina)
- FTP anônimo
[ftp.dell.com/](ftp://ftp.dell.com/)
Efetue login como usuário anonymous e use seu endereço de e-mail como senha.
- Serviço de suporte eletrônico
mobile_support@us.dell.com
support@us.dell.com
apsupport@dell.com (somente para países da Ásia/Pacífico)
support.euro.dell.com (somente para a Europa)
- Serviço de orçamento eletrônico
sales@dell.com

apmarketing@dell.com (somente para países da Ásia/Pacífico)

- Serviço de informações eletrônico
info@dell.com
-

Garantia e política de devolução

A Dell Inc. ("Dell") fabrica seus produtos de hardware usando peças e componentes que são novos ou equivalentes a novos, de acordo com as práticas padrão da indústria. Para obter informações sobre a garantia da Dell para a sua impressora, consulte o *Manual do proprietário*.

Aviso de licença

O software residente na impressora contém:

- Software desenvolvido e de propriedade da Dell e/ou de terceiros
- Software modificado pela Dell licenciado sob os termos da GNU General Public License versão 2 e da GNU Lesser General Public License versão 2.1 (ambos os documentos apenas em inglês)
- Software licenciado sob o BSD License and Warranty Statements (apenas em inglês)

Clique no título do documento que deseja examinar:

- [BSD License and Warranty Statements](#)
- [GNU License](#)

O Software modificado pela Dell licenciado sob os termos da GNU é um software livre; você pode redistribuí-lo e/ou modificá-lo sob os termos das licenças citadas acima. Essas licenças não lhe concedem nenhum direito sob o software de propriedade da Dell ou de terceiros contido nesta impressora.

Como o software licenciado sob os termos da GNU no qual baseiam-se as modificações feitas pela Dell é fornecido expressamente sem garantias, o uso da versão modificada pela Dell também é oferecido sem garantias. Consulte as isenções de responsabilidade de garantia nas licenças citadas para obter mais detalhes.

Para obter os arquivos de código-fonte do software modificado pela Dell licenciado sob os termos da GNU, inicie o CD *Drivers and Utilities* fornecido com a impressora e clique em Contatar a Dell ou consulte a seção "Para entrar em contato com a Dell" do *Manual do proprietário*.